

PENGADILAN NEGERI PASARWAJO KELAS II

Jl. Balafkota No. ... Telp. Fax. ... Kecamatan Pasarwajo, Kabupaten Buton
Buton - Sulawesi Tenggara 93754

Website : <http://www.pn.pasarwajo.id> e-mail : pn.pasarwajo@yahoo.com



SOP

KEPANITERAAN PERDATA UMUM

TAHUN 2019



PENGADILAN NEGERI PASARWAJO KELAS II

Jl. Bakora, Kecamatan Kuduhe, Kabupaten Pasuruan, Kalimantan Utara

DAFTAR INDIK SOP KEPANTERAAN PERDATA

NO	NAMA SOP	NOMOR SOP
1	PENYELESAIAN PERKARA PERDATA PERNYATAAN	W23-070180P/ HK.024/2019
2	PERKARA PERDATA SUGATAN PERI ANGGARAN/ANALISA APABELA MEDIASI GAGAL PERKARA PERDATA SUGATAN	W23-070290P/ HK.024/2019
3	PERAWANAWRANTAHAN APARTA MEDIASI GAGAL	W23-070350P/ HK.024/2019
4	PERAWANAWRANTAHAN	W23-070410P/ HK.024/2019
5	PERMOHONAN PERKARA PERDATA KASASI MELALUI SYARAT FORMIL	W23-070580P/ HK.024/2019
6	PERKARA PERDATA PENINJALAN KEMBALI	W23-070650P/ HK.024/2019
7	PENDAFTARAN PUTUSAN ARBITRASE NASIONAL	W23-070720P/ HK.024/2019
8	PERMOHONAN KONSILIASI	W23-070890P/ HK.024/2019
9	PERMOHONAN KOLEKSI RIL	W23-070960P/ HK.024/2019
10	PERMOHONAN EKSEKUSI LINTAS MELAKUKAN SESUATU PERALATAN	W23-071030P/ HK.024/2019
11	PERMOHONAN EKSEKUSI PEMBAYARAN SESUATU HUKUM LANGGARAN	W23-071100P/ HK.024/2019
12	PERCARITAN PERMOHONAN BANDING PERDATA	W23-071170P/ HK.024/2019
13	PERMOHONAN PERMOHONAN KASASI PERDATA	W23-071240P/ HK.024/2019
14	PERCARITAN PERMOHONAN PENINJALAN KEMBALI	W23-071310P/ HK.024/2019
15	PERMOHONAN PEMBATALAN PERKARA PUTUSAN BADAN ARBITRASE	W23-071380P/ HK.024/2019
16	SOP PERMOHONAN KONSILIASI PENGADAAN TANAH UNTUK KEPENTINGAN UMUM	W23-071450P/ HK.024/2019
17	UPAYA HUKUM KEBERATAN TERHADAP PUTUSAN UPJH	W23-071520P/ HK.024/2019
18	UPAYA HUKUM PERMOHONAN KEBERATAN TERHADAP PUTUSAN KPR	W23-071590P/ HK.024/2019
19	PENYELESAIAN PERKARA BEKETA PARTA PERDATA	W23-071660P/ HK.024/2019
20	PENYELESAIAN PERKARA SUGATAN KETIDAKBUKTIAN INFORMASI	W23-071730P/ HK.024/2019



PENGADILAN NEGARA PASANGRAJO KELAS II
Jl. Mahadewa, Kecamatan Kertayasa, Kabupaten Pangrehajuh

Kecamatan Tidar,

NO. SURAT : 141/2016/PT.03/PAN.2016

Tgl. PENERBITAN : 15 April 2016

Tgl. BERLAKU : 15 April 2016

REVISI : 0

Tgl. DITERTIMA : 15 April 2016

DIKORUTKAN OLEH : Ketua Pengadilan Negeri Pasangrajo

MUKHLASSUDON, S. G. M. H.
SOP-AGM/LELE/Dirk PER-03/PA
PERDATA PERUMHO/PAH

DAFTAR HUKUM :

KUALIFIKASI PELAKSANA :

1. Undang-Undang Nomor 48 Tahun 2009 tentang Mahkamah Konstitusi
2. Undang-Undang Nomor 48 tahun 2009 tentang Pembentukan Mahkamah Konstitusi Undang-Undang Nomor 2 tahun 1999 tentang Mahkamah Konstitusi
3. Peraturan Mahkamah Agung (PERMA) No. 1 Tahun 2016 tentang Tata Cara Pengajuan Permohonan Pengadilan
4. PERMA Nomor 2 Tahun 2015 tentang Organisasi dan Tata Kerja Mahkamah Konstitusi
5. MK/UK Nomor 2 tahun 2014 tentang Pembentukan Mahkamah Konstitusi
6. Peraturan Mahkamah Agung Nomor 02/PWAM/2014 tentang Struktur Organisasi Mahkamah Konstitusi
7. Peraturan Mahkamah Agung Nomor 02/PWAM/2014 tentang Struktur Organisasi Mahkamah Konstitusi
8. Peraturan Mahkamah Agung Nomor 02/PWAM/2014 tentang Struktur Organisasi Mahkamah Konstitusi
9. Peraturan Mahkamah Agung Nomor 02/PWAM/2014 tentang Struktur Organisasi Mahkamah Konstitusi
10. Peraturan Mahkamah Agung Nomor 02/PWAM/2014 tentang Struktur Organisasi Mahkamah Konstitusi

1. SM
2. SM/Peraturan

KETERANGAN :

Peralatan/Perlengkapan

1. SUP (Surat Perintah)

1. Lembar Kerja
2. Komputer
3. Meja
4. Kursi dan Peralatan

PENGANTARAN KATA

REKAMATASAMPEMREKAM

Hal ini adalah surat perintah yang diterbitkan oleh pengadilan

1. SUP
2. Surat Perintah Mahkamah Agung
3. Tindakan Mahkamah Agung

No	Keterangan	Materi Pokok										No					
		Prinsip	Aliran	Perencanaan	Detail	Detail	Konstruksi	Detail	Detail	Detail	Detail						
1	Prinsip dan Perencanaan																
2	Detail Perencanaan																
3	Detail Perencanaan																
4	Detail Perencanaan																
5	Detail Perencanaan																
6	Detail Perencanaan																
7	Detail Perencanaan																
8	Detail Perencanaan																
9	Detail Perencanaan																
10	Detail Perencanaan																
11	Detail Perencanaan																
12	Detail Perencanaan																
13	Detail Perencanaan																
14	Detail Perencanaan																

No	Activity	Activity										Start/End		Remarks		
		Planned	Actual	Planned	Actual	Planned	Actual	Planned	Actual	Planned	Actual	Start	End			
14	Transfer of ...															
15	Transfer of ...															
16	Transfer of ...															
17	Transfer of ...															
18	Transfer of ...															
19	Transfer of ...															
20	Transfer of ...															
21	Transfer of ...															
22	Transfer of ...															
23	Transfer of ...															
24	Transfer of ...															
25	Transfer of ...															
26	Transfer of ...															

No	Alokasi	Pencapaian PMP	Pencapaian PMP	Pencapaian			Pencapaian PMP	Pencapaian PMP	Pencapaian PMP	Materi		Lampiran	No	
				100%	75%	50%				100%	75%			
20	<ul style="list-style-type: none"> Menyusun rencana kerja Menyusun rencana anggaran Menyusun rencana kegiatan 									<ul style="list-style-type: none"> Menyusun rencana kerja Menyusun rencana anggaran Menyusun rencana kegiatan 	<ul style="list-style-type: none"> 100% 75% 50% 	<ul style="list-style-type: none"> 100% 75% 50% 	<ul style="list-style-type: none"> 100% 75% 50% 	<ul style="list-style-type: none"> 100% 75% 50%
21	<ul style="list-style-type: none"> Menyusun rencana kerja Menyusun rencana anggaran Menyusun rencana kegiatan 									<ul style="list-style-type: none"> Menyusun rencana kerja Menyusun rencana anggaran Menyusun rencana kegiatan 	<ul style="list-style-type: none"> 100% 75% 50% 	<ul style="list-style-type: none"> 100% 75% 50% 	<ul style="list-style-type: none"> 100% 75% 50% 	<ul style="list-style-type: none"> 100% 75% 50%



PENGANTARAN MODUL PISA (MATHS) II
 di dalam cara Kelulusan Kurikulum Kejuruteraan Pendidikan

Kementerian Pendidikan,

KODING SOP	MS2407226702/KE-0045/2019
TARIKH DIBINA	15 April 2019
ICL MATHS	15 April 2019
FORMS	15 April 2019
ICL SUDUT	15 April 2019

DISYOROKAN OLEH: **Petua Pengurusan Hegeral Pendidikan**

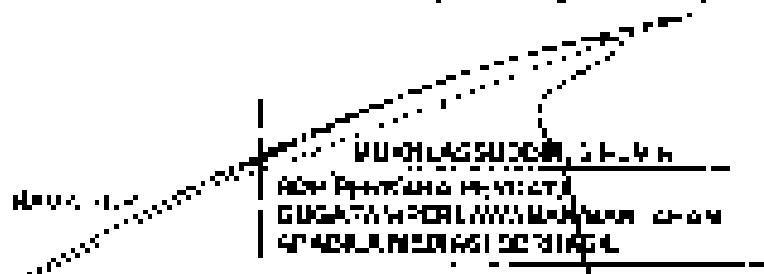

MATHS II
 MATHS II
 MATHS II
 MATHS II
 MATHS II

DAFTAR KANDUNGAN:

1. Latar belakang dan sejarah PISA (The International Assessment in Education and Mathematics Study)
2. Sejarah dan evolusi PISA (Sejarah, Ujian dan Format Kertas Kerja dan Format Soalan)
3. Persekitaran dan konteks budaya, sosial, ekonomi dan politik yang mempengaruhi prestasi PISA
4. Proses dan Data Statistik PISA dan Cara Menganalisis Data
5. PISA dan Pendidikan Kebangsaan (PISA dan Pendidikan Kebangsaan)
6. PISA dan Pendidikan Kebangsaan (PISA dan Pendidikan Kebangsaan)
7. PISA dan Pendidikan Kebangsaan (PISA dan Pendidikan Kebangsaan)
8. PISA dan Pendidikan Kebangsaan (PISA dan Pendidikan Kebangsaan)
9. PISA dan Pendidikan Kebangsaan (PISA dan Pendidikan Kebangsaan)
10. PISA dan Pendidikan Kebangsaan (PISA dan Pendidikan Kebangsaan)

RUJUKAN

1. SOP Kementerian Pendidikan
2. MATHS II (MATHS II)

PERALATAN DAN BAHAN

1. Kertas Kerja
2. Kertas
3. Pencil
4. Papan Berpetak

PENGANTARAN

Modul ini adalah untuk digunakan sebagai sumber belajar dalam proses pembelajaran.

PENGANTARAN DAN PENGANTARAN

Petua Pengurusan Hegeral Pendidikan

No	Kategori	Kelembagaan					Mekanisme			Klasifikasi
		Struktur	Organisasi	Prosedur	Kelembagaan	Kelembagaan	Kelembagaan	Kelembagaan	Kelembagaan	
1	Kelembagaan									
2	Kelembagaan									
3	Kelembagaan									
4	Kelembagaan									
5	Kelembagaan									
6	Kelembagaan									
7	Kelembagaan									
8	Kelembagaan									
9	Kelembagaan									
10	Kelembagaan									
11	Kelembagaan									
12	Kelembagaan									
13	Kelembagaan									
14	Kelembagaan									
15	Kelembagaan									
16	Kelembagaan									
17	Kelembagaan									
18	Kelembagaan									
19	Kelembagaan									
20	Kelembagaan									
21	Kelembagaan									
22	Kelembagaan									
23	Kelembagaan									
24	Kelembagaan									
25	Kelembagaan									
26	Kelembagaan									
27	Kelembagaan									
28	Kelembagaan									
29	Kelembagaan									
30	Kelembagaan									
31	Kelembagaan									
32	Kelembagaan									
33	Kelembagaan									
34	Kelembagaan									
35	Kelembagaan									
36	Kelembagaan									
37	Kelembagaan									
38	Kelembagaan									
39	Kelembagaan									
40	Kelembagaan									
41	Kelembagaan									
42	Kelembagaan									
43	Kelembagaan									
44	Kelembagaan									
45	Kelembagaan									
46	Kelembagaan									
47	Kelembagaan									
48	Kelembagaan									
49	Kelembagaan									
50	Kelembagaan									

No.	Activities	Resources							Materials			P.	
		Manpower	Equip.	Equip.	Equip.	Equip.	Equip.	Equip.	Material	Water	Other		
20	Supply materials, utilities, etc. for construction of the plant.												
21	Excavate												
22	Construct foundation for the plant.												
23	Construct the main building of the plant.												
24	Construct the auxiliary building of the plant.												
25	Construct the water supply system.												
26	Construct the sewerage system.												
27	Construct the electrical system.												
28	Construct the telephone system.												
29	Construct the fire alarm system.												
30	Construct the security system.												
31	Construct the parking lot.												
32	Construct the road.												
33	Construct the drainage system.												
34	Construct the landscaping.												
35	Construct the final site preparation.												



PT. BINA SARANA BANGUNAN KEH. AS. II
Jl. Buncit, No. 111, Pondok Pasir Teras, Kabupaten
Mekongkajene

NO. SURAT	011.014-044-001/2019/PTB
TGL. PENGANTARAN	04 April 2019
TO. HONORIF	10 April 2019
KEPADA	1
TGL. BERKESIP	10 April 2019
NO. DAN TGL. SURAT	Kyrtas Pengadilan Negeri Makassar MINIMALISASIKAN SPM
MEMANGGAP	MEMERIKSA MEMUDA JUGAL KEMERUKAN DAN KEMERUKAN APADILA MEMAS GAGAL

ALASAN HUKUM

1. Undang-Undang Republik Indonesia No. 10 Tahun 2004 tentang Mahkamah Agung
2. Undang-Undang Nomor 49 Tahun 2009 tentang Perubahan Kedua Undang-Undang tentang Mahkamah Agung
3. Undang-Undang Nomor 11 Tahun 2012 tentang Perubahan Kedua Undang-Undang tentang Mahkamah Agung
4. Undang-Undang Nomor 25 Tahun 2009 tentang Perubahan Kedua Undang-Undang tentang Mahkamah Agung
5. Undang-Undang Nomor 10 Tahun 2004 tentang Mahkamah Agung
6. Undang-Undang Nomor 11 Tahun 2012 tentang Perubahan Kedua Undang-Undang tentang Mahkamah Agung
7. Undang-Undang Nomor 11 Tahun 2012 tentang Perubahan Kedua Undang-Undang tentang Mahkamah Agung
8. Undang-Undang Nomor 11 Tahun 2012 tentang Perubahan Kedua Undang-Undang tentang Mahkamah Agung
9. Undang-Undang Nomor 11 Tahun 2012 tentang Perubahan Kedua Undang-Undang tentang Mahkamah Agung
10. Undang-Undang Nomor 11 Tahun 2012 tentang Perubahan Kedua Undang-Undang tentang Mahkamah Agung
11. Undang-Undang Nomor 11 Tahun 2012 tentang Perubahan Kedua Undang-Undang tentang Mahkamah Agung
12. Undang-Undang Nomor 11 Tahun 2012 tentang Perubahan Kedua Undang-Undang tentang Mahkamah Agung

KETERANGAN

1. 1000
2. 500

PENGANTARAN

Surat ini dibuat dan dikirimkan melalui pos tercatat dengan biaya kirim yang akan dibayar oleh penerima.

ALASAN MELAKUKAN

1. 1000
2. 500

PENGANTARAN DAN PENGANTARAN

1. 1000
2. 500
3. 1000
4. 500

PENGANTARAN DAN PENGANTARAN

Surat ini dibuat dan dikirimkan melalui pos tercatat dengan biaya kirim yang akan dibayar oleh penerima.

NO	Fungsi	Sistem				Kontrol		Keterangan	Materi	Waktu	Gaya	Materi
		Input	Proses	Output	Keputusan	Logika	Algoritma					
1	Menyediakan energi listrik ke sistem											
2	Mengontrol kecepatan motor											
3	Mengontrol arah putaran motor											
4	Mengontrol daya motor											
5	Mengontrol suhu motor											
6	Mengontrol tekanan motor											
7	Mengontrol kelembapan motor											
8	Mengontrol pH motor											
9	Mengontrol salinitas motor											
10	Mengontrol kualitas motor											

No.	Description	Figure	Dimensions				Material	Remarks	Quantity		Remarks
			Length	Width	Height	Thickness			Volume	Weight	
10	
11	
12	
13	
14	
15	
16	
17	
18	
19	
20	
21	
22	

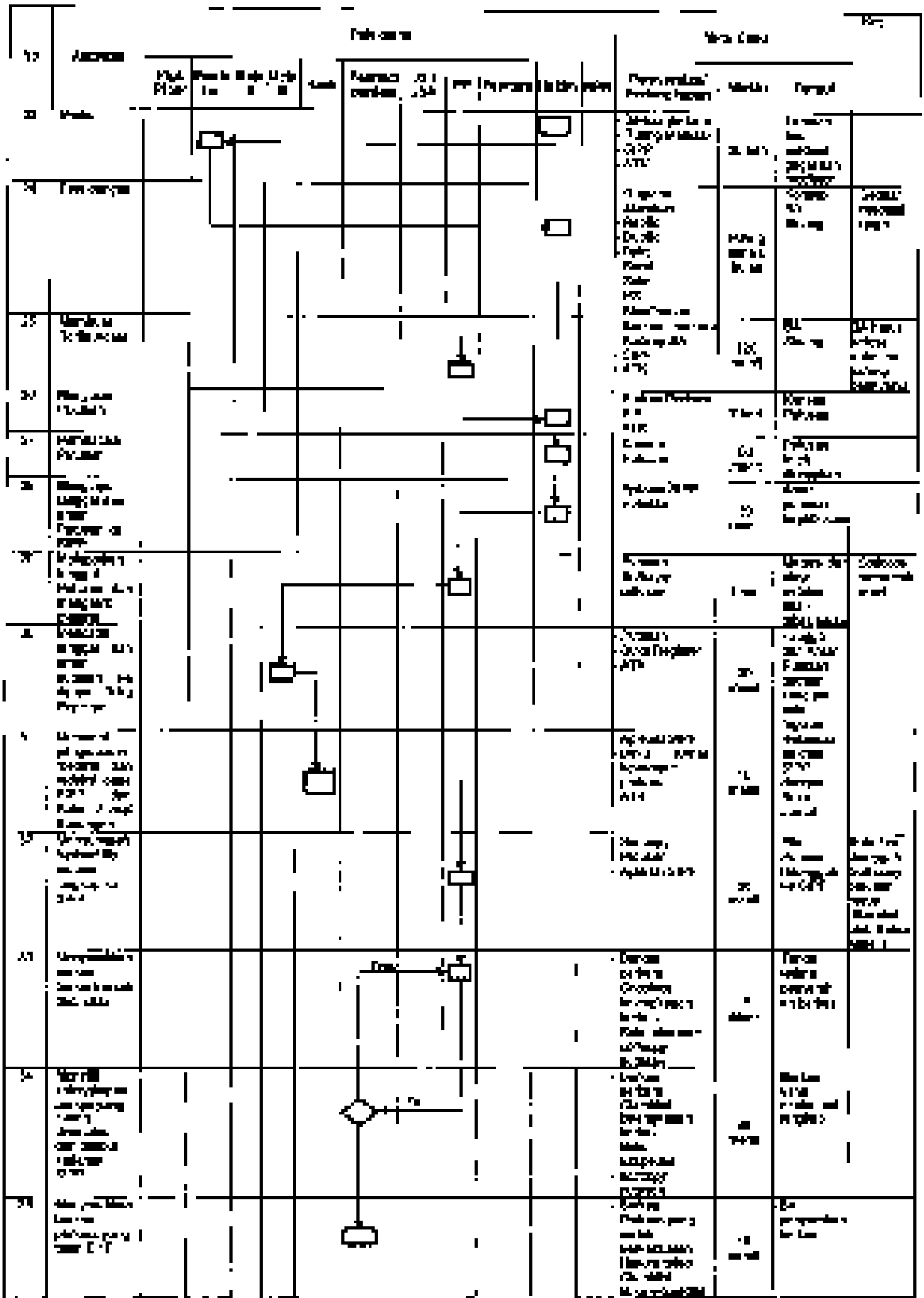



PERISALAHAN HEGEHI PASARNYAUMI KELAS II

Jl. Merdeka No.100, Kota Sialang, Kecamatan Sialang, Kabupaten Pangkep

40123001E-101

Uraian R & F	Waktu Pelaksanaan R&F
TGL. PENYULUTAN	5 April 2019
PAU (Pasar)	10 April 2019
PEKAS (PE)	1
PAU (Pasar)	10 April 2019
WAKTU PENYULUTAN	Koridor Perdagangan Heghehi Pasar Nyauji
REVISI	MURTI LAGUSUCI, S.P., M.P. KORIDOR PASAR NYAUJI

DAFTAR LITERATUR:

1. Undang-Undang No. 21/2014 tentang Perubahan Kedua Undang-Undang Kesehatan
2. Undang-Undang No. 40/2012 tentang Perdagangan Melalui Sistem Elektronik
3. Undang-Undang No. 33/2014 tentang Peraturan Pemerintah
4. Peraturan Menteri Perdagangan No. 10/Per/Men Perdagangan/2014 tentang Peraturan Menteri Perdagangan
5. PERMEN PERDAGANGAN No. 1/2015 tentang PERUBAHAN PERATURAN MENTERI PERDAGANGAN
6. Peraturan Menteri Perdagangan No. 10/Per/Men Perdagangan/2014 tentang Peraturan Menteri Perdagangan
7. Undang-Undang No. 1/2015 tentang Peraturan Pemerintah
8. Peraturan Menteri Perdagangan No. 10/Per/Men Perdagangan/2014 tentang Peraturan Menteri Perdagangan
9. Undang-Undang No. 1/2015 tentang Peraturan Pemerintah
10. Peraturan Menteri Perdagangan No. 10/Per/Men Perdagangan/2014 tentang Peraturan Menteri Perdagangan
11. Peraturan Menteri Perdagangan No. 10/Per/Men Perdagangan/2014 tentang Peraturan Menteri Perdagangan
12. Peraturan Menteri Perdagangan No. 10/Per/Men Perdagangan/2014 tentang Peraturan Menteri Perdagangan

DAFTAR KEGIATAN/PELAKSANA

1. SI
2. 2019

KETERANGAN

1. 2019

PERISALAHAN HEGEHI

1. 2019

PERISALAHAN HEGEHI PASAR NYAUJI

1. 2019
2. 2019
3. 2019
4. 2019

PERISALAHAN HEGEHI PASAR NYAUJI

1. 2019
2. 2019
3. 2019
4. 2019

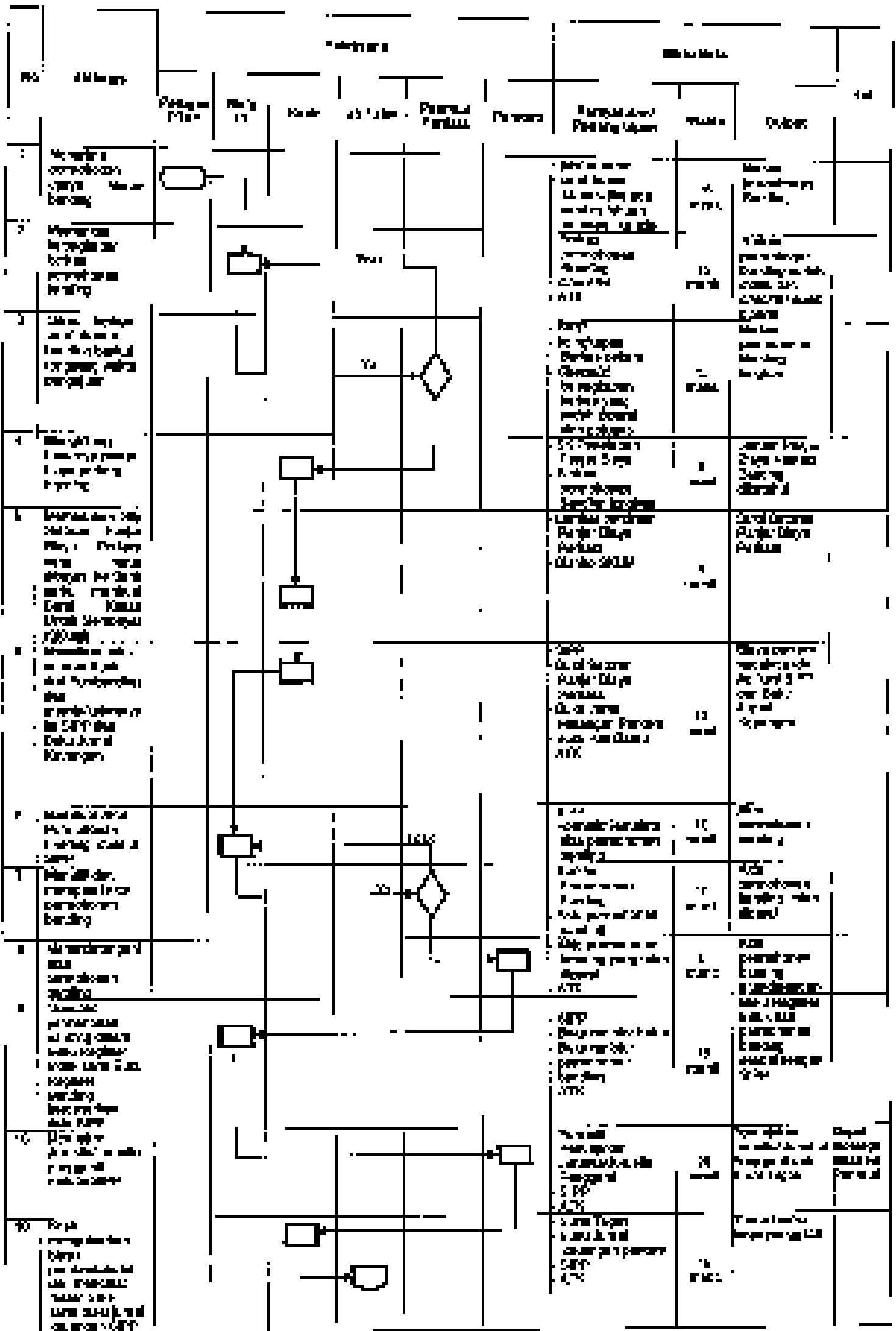

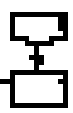
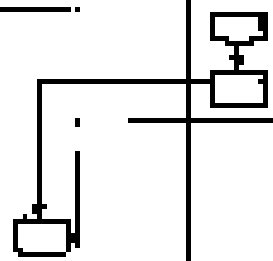
No	Methode	Feldarbeit					Mengenarbeit			Bem.		
		Arbeits- Punkte	Menge m³	Kontin.	U.S. / J.B.P.	Einheit Mengenarbeit	Parameter	Prezisionsgrad Prozentschwankung	Wiederhol- barkeit		U.S. / J.B.P.	
11	Handarbeitliche Arbeiten Tiefenbau											
12	Mittel- bis schweres Handwerkliche Arbeiten z.B. für den Bau von Bauwerken z.B. für den Bau von Bauwerken z.B. für den Bau von Bauwerken											

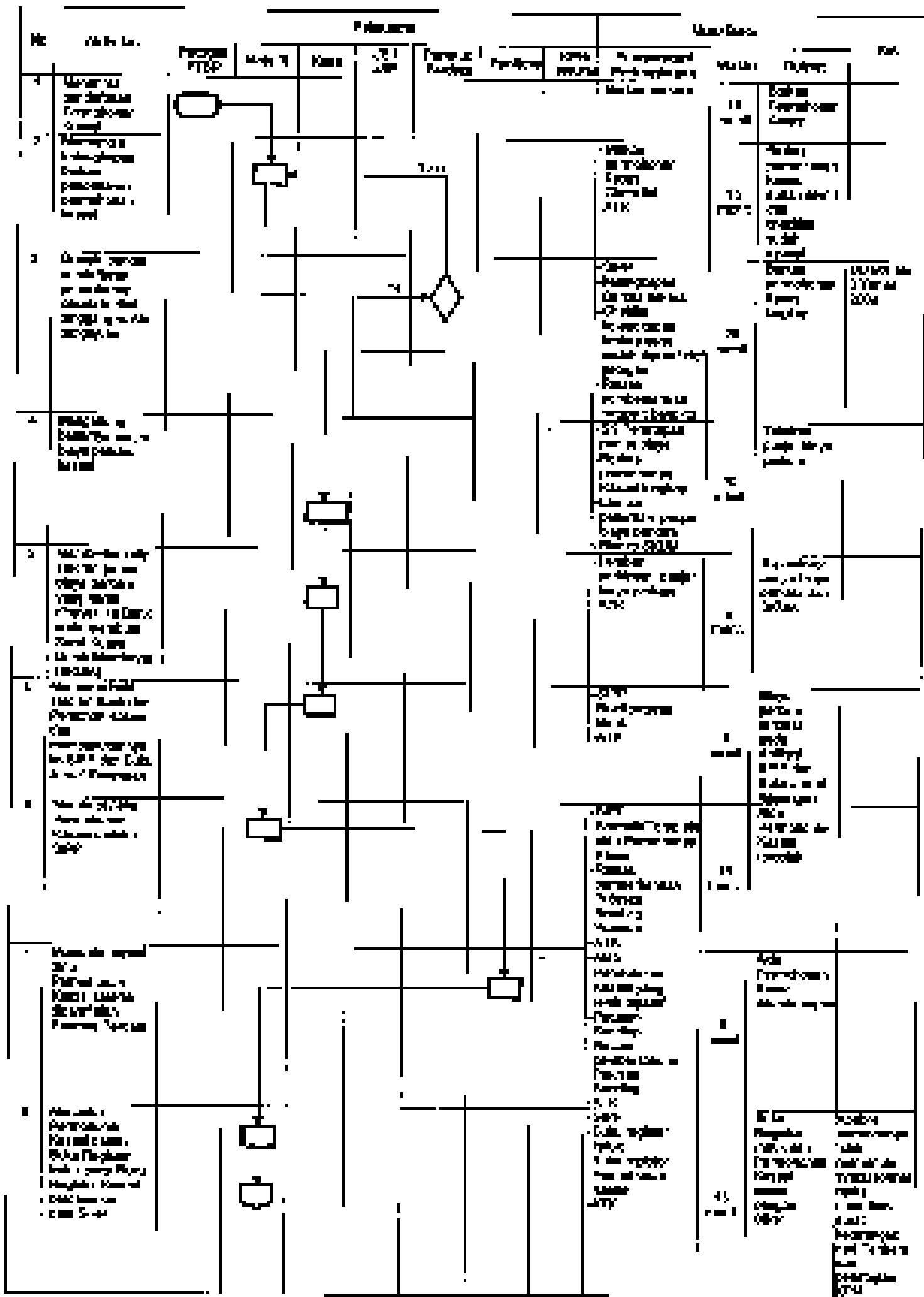
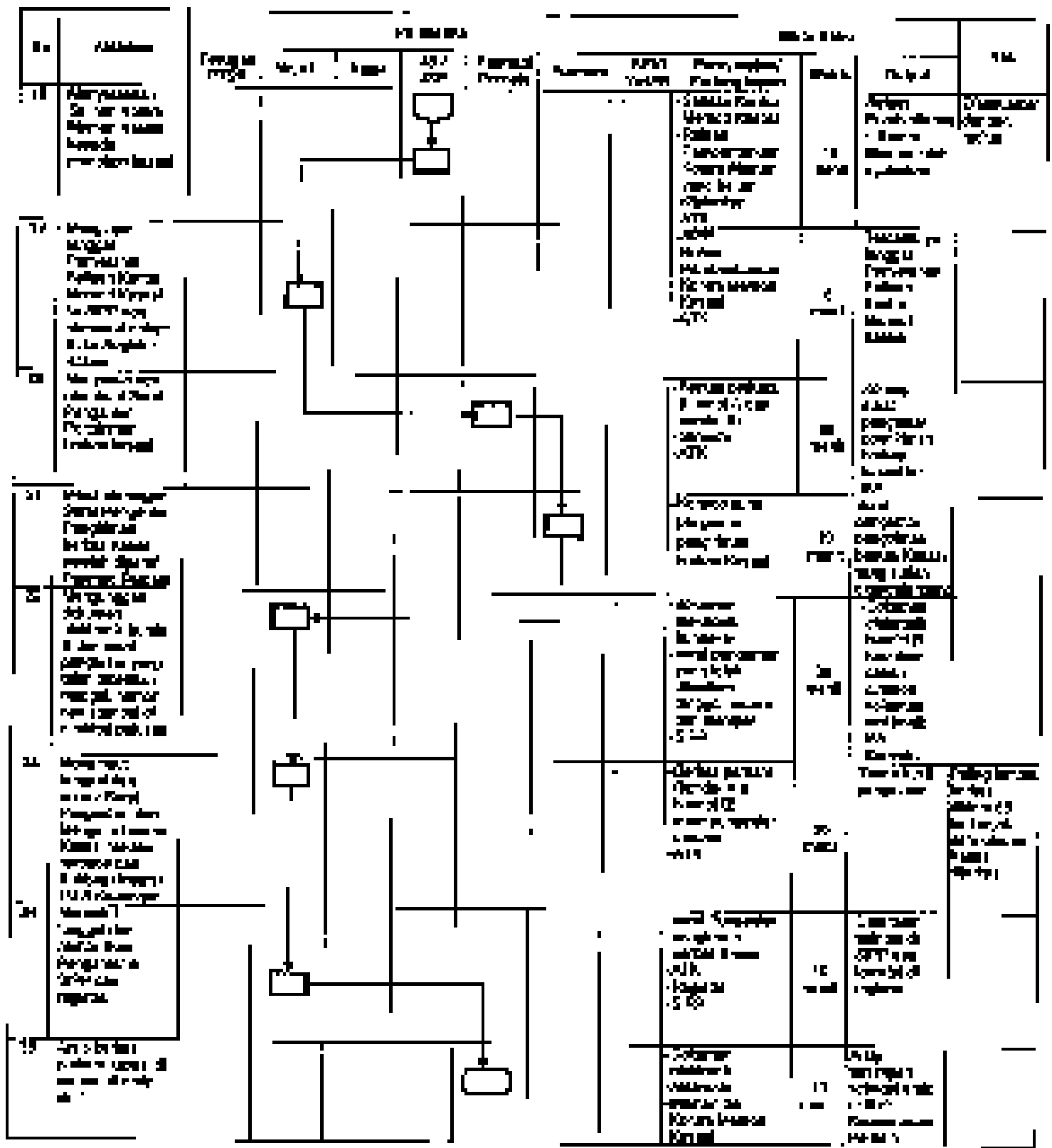

Diagram 3.1.1.1





REPUBLIK INDONESIA
 KEMENTERIAN PENDIDIKAN DAN KEBUDAYAAN
 DIREKTORAT JENDERAL MANAJEMEN PENDIDIKAN
 DI MANAJEMEN MENENGAH
 Jakarta

NO. SURAT	1000/1000/2019
TGL. BERLAKU	15 April 2019
TGL. TERBIT	15 April 2019
NO. SK	1
TGL. DIBERES	15 April 2019
LOKASI/DAERAH	Negeri, Kabupaten Bogor, Provinsi Jawa Barat

KUALIFIKASI PELAKSANA

DAFTAR URAIAN

1. Kualifikasi Ahli (Kategori II) (SK) Bidang Keperawatan (Kecerdikan Pribadi dan Keahlian)
2. Undang-Undang Nomor 14 Tahun 2005 tentang Pendidikan Keperawatan
3. Undang-Undang Nomor 41 Tahun 2009 tentang Pendidikan Keperawatan, Undang-Undang Nomor 20 Tahun 2003 tentang Sistem Pendidikan Nasional, Undang-Undang Nomor 13 Tahun 2003 tentang Pendidikan Tinggi, dan Undang-Undang Nomor 14 tahun 2005 tentang Pendidikan Keperawatan
4. Peraturan Menteri Kesehatan Nomor 2 Tahun 2012 tentang Petunjuk Pelaksanaan dan Tata Laksana Undang-Undang Nomor 14 tahun 2005 tentang Pendidikan Keperawatan
5. Peraturan Menteri Kesehatan Nomor 2749 Tahun 2013 tentang Standar Kompetensi Keperawatan di Indonesia
6. SKB/Kerangka Kualifikasi Nasional Indonesia (KKNI) No. 4 tahun 2010 tentang Proses Belajar dan sebagai acuan standar Pendidikan Keperawatan
7. Surat Keputusan APPT (Kategori II) yang Nomor 002/1000/2018 tentang Petunjuk Pelaksanaan Petunjuk
8. Peraturan Menteri Pendidikan dan Kebudayaan Nomor 101 Tahun 2012 tentang Peraturan Pemerintah tentang Keperawatan Keperawatan Keperawatan Keperawatan
9. Surat Keputusan Menteri Pendidikan dan Kebudayaan Nomor 2012/1000/2018 tentang Petunjuk Pelaksanaan dan Tata Laksana Undang-Undang Nomor 14 tahun 2005 tentang Pendidikan Keperawatan
10. Keputusan Menteri Pendidikan dan Kebudayaan Nomor 2012/1000/2018 tentang Petunjuk Pelaksanaan dan Tata Laksana Undang-Undang Nomor 14 tahun 2005 tentang Pendidikan Keperawatan
11. Keputusan Menteri Pendidikan dan Kebudayaan Nomor 2012/1000/2018 tentang Petunjuk Pelaksanaan dan Tata Laksana Undang-Undang Nomor 14 tahun 2005 tentang Pendidikan Keperawatan

1. SK
2. SKB/Kerangka

KETERANGAN

REVISI/PERUBAHAN

1. SKB/Kerangka
2. SKB/Kerangka

1. SKB/Kerangka
2. SKB/Kerangka
3. SKB/Kerangka
4. SKB/Kerangka

REVISI/PERUBAHAN

REVISI/PERUBAHAN

Di Surabaya, 15 April 2019. Kepala Kantor Wilayah Pendidikan dan Kebudayaan Jawa Barat

Di Jakarta, 15 April 2019. Kepala Kantor Wilayah Pendidikan dan Kebudayaan

No.	Description	Activity			No. of days	No. of days	No. of days	No. of days	No. of days	No. of days	No. of days	No. of days	No. of days
		Start	End	Duration									
1	Site visit to determine location of the project.												
2	Design of the project.												
3	Construction of the project.												
4	Testing of the project.												
5	Commissioning of the project.												
6	Handover of the project to the client.												
7	Final report and documentation.												
8	Project completion.												

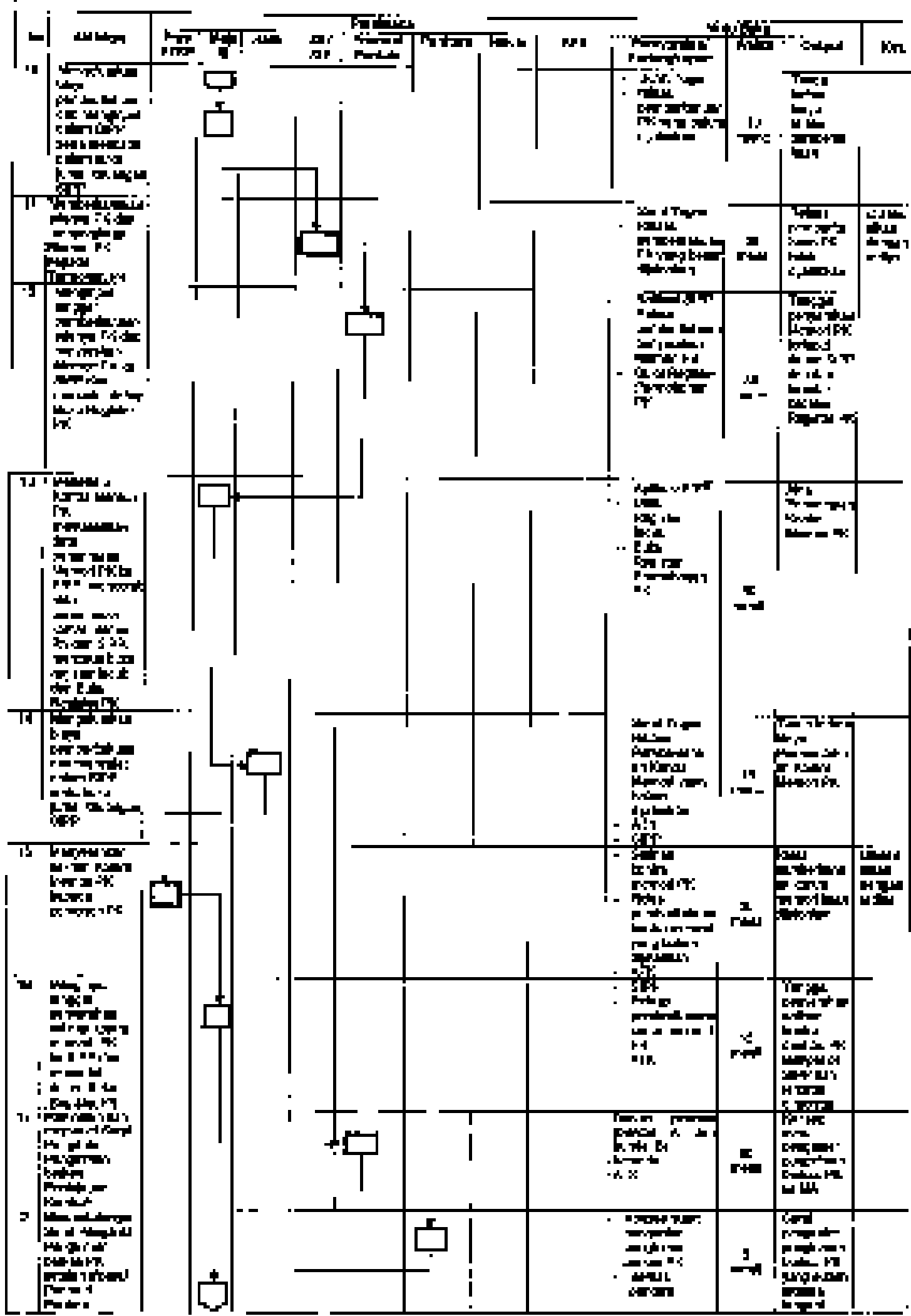

Abbreviated Table 1

No	Keterangan	Kategori	Kategori		Kategori	Kategori		Kategori	Kategori	Kategori
			Sub-kategori	Sub-kategori		Sub-kategori	Sub-kategori			
18
19
20
21
22



PENGADILAN NEGARA PABANYUAN KE-11

Jl. Embong, Kelurahan Kemoran, Kecamatan Panyuan,
Kabupaten Sukoharjo

Kecamatan Sukoharjo

NO. SURAT	002.17/10/2019/11-10/P-2019
Tgl. PENYISIHAN	10 April 2019
di	10 April 2019
PERINGKAT	1
TO. GUGUR	10 April 2019

USAH BERSAMA-sama Pengadilan Negara Panyuan

REKLAMASI PERKARA
ANTARKELOMPOK KELOMPOK
GOVERNOR PROVINSI SUKOHARJO
VS
ANTARKELOMPOK KELOMPOK

KUALIFIKASI PELAYANAN

1	0
2	100
3	00
4	000

DAFTAR HUKUM

1. Undang-Undang Nomor 30 Tahun 2002 tentang Administrasi Pemilu
2. Undang-Undang Nomor 40 Tahun 2008 tentang Pemilihan Umum dan Undang-Undang Nomor 2 Tahun 2008 tentang Pemilihan Umum
3. Undang-Undang Nomor 10 Tahun 2004 tentang Pemilihan Umum
4. Undang-Undang Nomor 3 Tahun 2008 tentang Pemilihan Umum
5. Undang-Undang Nomor 23 Tahun 2007 tentang Pemilihan Umum
6. Peraturan Mahkamah Agung (PMHA) Nomor 1 Tahun 2008 tentang Pemilihan Umum
7. Peraturan Mahkamah Agung (PMHA) Nomor 2 Tahun 2008 tentang Pemilihan Umum
8. Peraturan Mahkamah Agung (PMHA) Nomor 3 Tahun 2008 tentang Pemilihan Umum
9. Peraturan Mahkamah Agung (PMHA) Nomor 4 Tahun 2008 tentang Pemilihan Umum
10. Peraturan Mahkamah Agung (PMHA) Nomor 5 Tahun 2008 tentang Pemilihan Umum
11. Peraturan Mahkamah Agung (PMHA) Nomor 6 Tahun 2008 tentang Pemilihan Umum
12. Peraturan Mahkamah Agung (PMHA) Nomor 7 Tahun 2008 tentang Pemilihan Umum
13. Peraturan Mahkamah Agung (PMHA) Nomor 8 Tahun 2008 tentang Pemilihan Umum
14. Peraturan Mahkamah Agung (PMHA) Nomor 9 Tahun 2008 tentang Pemilihan Umum
15. Peraturan Mahkamah Agung (PMHA) Nomor 10 Tahun 2008 tentang Pemilihan Umum

DAFTAR GUGUR

1. Gugur Kapresiden
2. Gugur Wakil Kapresiden

PERNYATAAN

Menyatakan bahwa seluruh data yang tertera dalam surat ini adalah benar-benar sesuai dengan kenyataan.

PERALIHAN KELOMPOK

1. Ketua Kelompok
2. Sekretaris
3. Anggota
4. Lainnya

PENCATATAN DAN PENGADILAN

Surat ini merupakan dokumen resmi Pengadilan Negara Panyuan dan harus disimpan dengan baik.



PENGADILAN NEGARA PASUKAYAKO KELAS I

J. Raya Sekeloa Selatan 1 Kecamatan Sekeloa Selatan I Kabupaten

Sukabungah Kabupaten

DASAR HUKUM:

1. Undang-Undang Nomor 2 Tahun 2002 Tentang Pengadilan Tata Usaha Negara
2. Undang-Undang Nomor 44 Tahun 2008 Tentang Perubahan Kedua Undang-Undang Nomor 2 Tahun 2002 Tentang Pengadilan Tata Usaha Negara
3. Undang-Undang Nomor 2 Tahun 2002 Tentang Pengadilan Tata Usaha Negara
4. Undang-Undang Nomor 2 Tahun 2002 Tentang Pengadilan Tata Usaha Negara
5. Peraturan Pemerintah Nomor 21 Tahun 2002 Tentang Peraturan Pelaksanaan Undang-Undang Nomor 2 Tahun 2002 Tentang Pengadilan Tata Usaha Negara
6. Peraturan Pemerintah Nomor 21 Tahun 2002 Tentang Peraturan Pelaksanaan Undang-Undang Nomor 2 Tahun 2002 Tentang Pengadilan Tata Usaha Negara
7. Peraturan Pemerintah Nomor 21 Tahun 2002 Tentang Peraturan Pelaksanaan Undang-Undang Nomor 2 Tahun 2002 Tentang Pengadilan Tata Usaha Negara
8. Peraturan Pemerintah Nomor 21 Tahun 2002 Tentang Peraturan Pelaksanaan Undang-Undang Nomor 2 Tahun 2002 Tentang Pengadilan Tata Usaha Negara
9. Peraturan Pemerintah Nomor 21 Tahun 2002 Tentang Peraturan Pelaksanaan Undang-Undang Nomor 2 Tahun 2002 Tentang Pengadilan Tata Usaha Negara
10. Peraturan Pemerintah Nomor 21 Tahun 2002 Tentang Peraturan Pelaksanaan Undang-Undang Nomor 2 Tahun 2002 Tentang Pengadilan Tata Usaha Negara
11. Peraturan Pemerintah Nomor 21 Tahun 2002 Tentang Peraturan Pelaksanaan Undang-Undang Nomor 2 Tahun 2002 Tentang Pengadilan Tata Usaha Negara
12. Peraturan Pemerintah Nomor 21 Tahun 2002 Tentang Peraturan Pelaksanaan Undang-Undang Nomor 2 Tahun 2002 Tentang Pengadilan Tata Usaha Negara
13. Peraturan Pemerintah Nomor 21 Tahun 2002 Tentang Peraturan Pelaksanaan Undang-Undang Nomor 2 Tahun 2002 Tentang Pengadilan Tata Usaha Negara
14. Peraturan Pemerintah Nomor 21 Tahun 2002 Tentang Peraturan Pelaksanaan Undang-Undang Nomor 2 Tahun 2002 Tentang Pengadilan Tata Usaha Negara
15. Peraturan Pemerintah Nomor 21 Tahun 2002 Tentang Peraturan Pelaksanaan Undang-Undang Nomor 2 Tahun 2002 Tentang Pengadilan Tata Usaha Negara
16. Peraturan Pemerintah Nomor 21 Tahun 2002 Tentang Peraturan Pelaksanaan Undang-Undang Nomor 2 Tahun 2002 Tentang Pengadilan Tata Usaha Negara
17. Peraturan Pemerintah Nomor 21 Tahun 2002 Tentang Peraturan Pelaksanaan Undang-Undang Nomor 2 Tahun 2002 Tentang Pengadilan Tata Usaha Negara
18. Peraturan Pemerintah Nomor 21 Tahun 2002 Tentang Peraturan Pelaksanaan Undang-Undang Nomor 2 Tahun 2002 Tentang Pengadilan Tata Usaha Negara
19. Peraturan Pemerintah Nomor 21 Tahun 2002 Tentang Peraturan Pelaksanaan Undang-Undang Nomor 2 Tahun 2002 Tentang Pengadilan Tata Usaha Negara
20. Peraturan Pemerintah Nomor 21 Tahun 2002 Tentang Peraturan Pelaksanaan Undang-Undang Nomor 2 Tahun 2002 Tentang Pengadilan Tata Usaha Negara

ALYAS TARIK

1. Peraturan Pemerintah Nomor 21 Tahun 2002
2. Undang-Undang Nomor 2 Tahun 2002

PENGADILAN NEGARA

Undang-Undang Nomor 2 Tahun 2002 Tentang Pengadilan Tata Usaha Negara

Undang-Undang Nomor 2 Tahun 2002

Undang-Undang Nomor 2 Tahun 2002

Undang-Undang Nomor 2 Tahun 2002

Undang-Undang Nomor 2 Tahun 2002

Undang-Undang Nomor 2 Tahun 2002

Undang-Undang Nomor 2 Tahun 2002

Undang-Undang Nomor 2 Tahun 2002

1

Undang-Undang Nomor 2 Tahun 2002

5 Apr 2002

Undang-Undang Nomor 2 Tahun 2002

Undang-Undang Nomor 2 Tahun 2002

Undang-Undang Nomor 2 Tahun 2002

Undang-Undang Nomor 2 Tahun 2002

ALYAS TARIK

1. Undang-Undang Nomor 2 Tahun 2002
2. Undang-Undang Nomor 2 Tahun 2002

PENGADILAN NEGARA

1. Undang-Undang Nomor 2 Tahun 2002
2. Undang-Undang Nomor 2 Tahun 2002
3. Undang-Undang Nomor 2 Tahun 2002
4. Undang-Undang Nomor 2 Tahun 2002

PENGADILAN NEGARA

Undang-Undang Nomor 2 Tahun 2002 Tentang Pengadilan Tata Usaha Negara

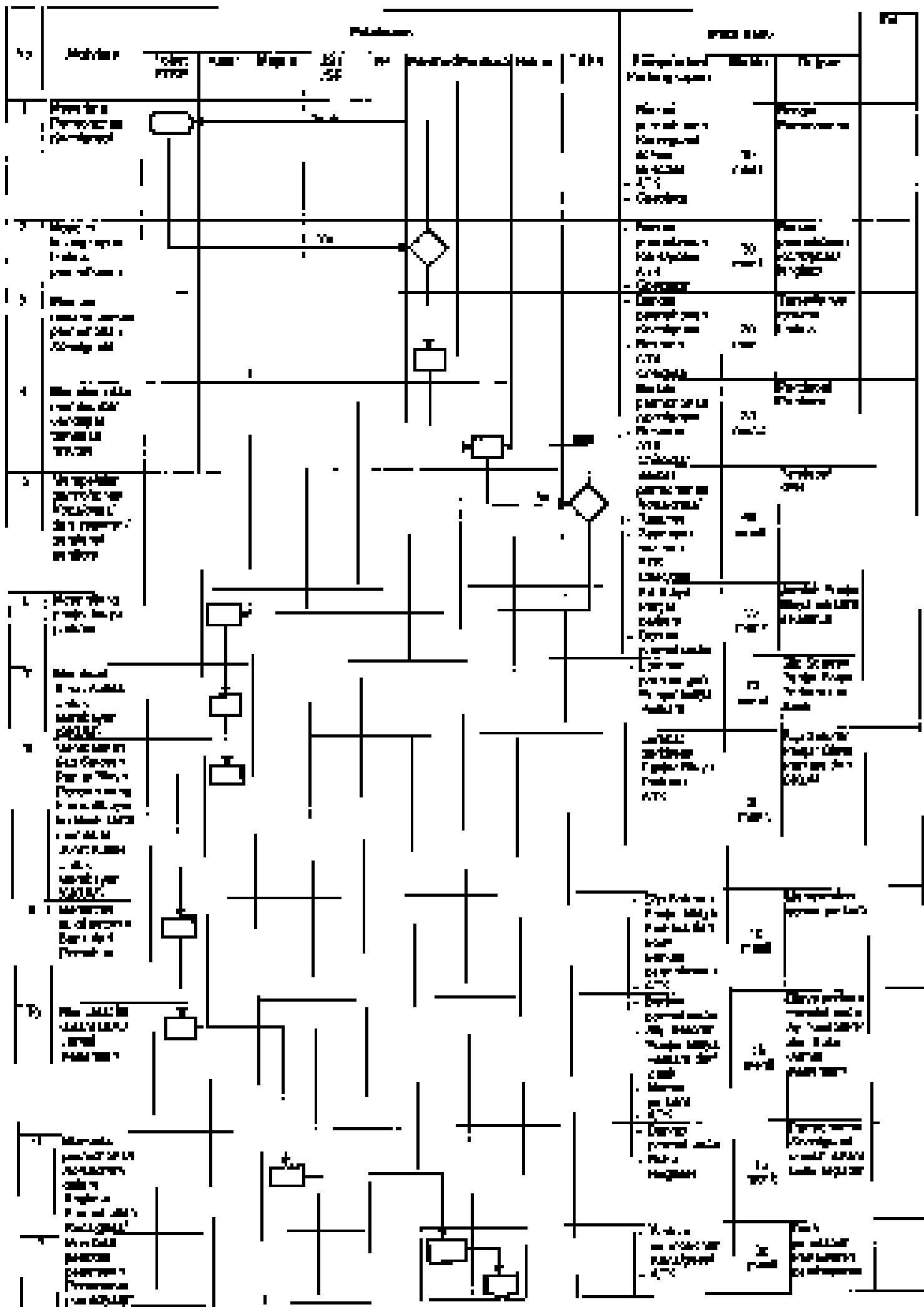

12	Mengontrol sistem tenaga listrik di rumah, perusahaan atau industri									<ul style="list-style-type: none"> • Kontrol tenaga listrik • Kontrol tenaga listrik • Kontrol tenaga listrik 	20 jam	100 %	100 %	
13	Mengontrol sistem tenaga listrik di rumah, perusahaan atau industri									<ul style="list-style-type: none"> • Kontrol tenaga listrik • Kontrol tenaga listrik • Kontrol tenaga listrik 	20 jam	100 %	100 %	
14	Mengontrol sistem tenaga listrik di rumah, perusahaan atau industri									<ul style="list-style-type: none"> • Kontrol tenaga listrik • Kontrol tenaga listrik • Kontrol tenaga listrik 	20 jam	100 %	100 %	
15	Mengontrol sistem tenaga listrik di rumah, perusahaan atau industri									<ul style="list-style-type: none"> • Kontrol tenaga listrik • Kontrol tenaga listrik • Kontrol tenaga listrik 	20 jam	100 %	100 %	
16	Mengontrol sistem tenaga listrik di rumah, perusahaan atau industri									<ul style="list-style-type: none"> • Kontrol tenaga listrik • Kontrol tenaga listrik • Kontrol tenaga listrik 	20 jam	100 %	100 %	
17	Mengontrol sistem tenaga listrik di rumah, perusahaan atau industri									<ul style="list-style-type: none"> • Kontrol tenaga listrik • Kontrol tenaga listrik • Kontrol tenaga listrik 	20 jam	100 %	100 %	
18	Mengontrol sistem tenaga listrik di rumah, perusahaan atau industri									<ul style="list-style-type: none"> • Kontrol tenaga listrik • Kontrol tenaga listrik • Kontrol tenaga listrik 	20 jam	100 %	100 %	
19	Mengontrol sistem tenaga listrik di rumah, perusahaan atau industri									<ul style="list-style-type: none"> • Kontrol tenaga listrik • Kontrol tenaga listrik • Kontrol tenaga listrik 	20 jam	100 %	100 %	
20	Mengontrol sistem tenaga listrik di rumah, perusahaan atau industri									<ul style="list-style-type: none"> • Kontrol tenaga listrik • Kontrol tenaga listrik • Kontrol tenaga listrik 	20 jam	100 %	100 %	
21	Mengontrol sistem tenaga listrik di rumah, perusahaan atau industri									<ul style="list-style-type: none"> • Kontrol tenaga listrik • Kontrol tenaga listrik • Kontrol tenaga listrik 	20 jam	100 %	100 %	
22	Mengontrol sistem tenaga listrik di rumah, perusahaan atau industri									<ul style="list-style-type: none"> • Kontrol tenaga listrik • Kontrol tenaga listrik • Kontrol tenaga listrik 	20 jam	100 %	100 %	



PENGADILAN NEGARA PASARAJA KELAS II
Jl. Pahlawan, Kabupaten Cirebon, Kecamatan Pasarwajo

Kota Cirebon, 24 April 2019

NO. PENGADILAN	NO. PENGADILAN NEGARA
001/PAN.2019/PT.02/PT.01	163/2019/PT.01
NO. PERANGKAT	163/2019/PT.01
KEMAHKAMAN	1
NO. PERANGKAT	163/2019/PT.01
DI DEPAN HUKUM	Keluhan Pengadil an Hagar Pengadil an

Keluhan 001
BERHAK-HAKILAHIAH ARIJUN
 GOR PETROKORAN BERSEKUTUAN

DAFTAR HUKUM	KUALITAS PELAYANAN
1. No. 1 tahun 1984 tentang Pembentukan Pengadilan Negeri Kelas II Cirebon dan Wilayah Waduknya	1. 2019
2. No. 1 tahun 2015 tentang Peraturan Mahkamah Agung	2. 2019
3. Undang-Undang Nomor 2 tahun 2012 tentang Perubahan Kedua Undang-Undang Nomor 2 tahun 2012 tentang Perubahan Undang-Undang	
4. Undang-Undang Nomor 2 tahun 2012 tentang Perubahan Kedua Undang-Undang Nomor 2 tahun 2012 tentang Perubahan Undang-Undang	
5. Undang-Undang Nomor 2 tahun 2012 tentang Perubahan Kedua Undang-Undang Nomor 2 tahun 2012 tentang Perubahan Undang-Undang	
6. Peraturan Mahkamah Agung Nomor 2 tahun 2015 tentang Perubahan Kedua Peraturan Mahkamah Agung	
7. Undang-Undang Nomor 2 tahun 2012 tentang Perubahan Kedua Undang-Undang Nomor 2 tahun 2012 tentang Perubahan Undang-Undang	
8. Undang-Undang Nomor 2 tahun 2012 tentang Perubahan Kedua Undang-Undang Nomor 2 tahun 2012 tentang Perubahan Undang-Undang	
9. Undang-Undang Nomor 2 tahun 2012 tentang Perubahan Kedua Undang-Undang Nomor 2 tahun 2012 tentang Perubahan Undang-Undang	
10. Undang-Undang Nomor 2 tahun 2012 tentang Perubahan Kedua Undang-Undang Nomor 2 tahun 2012 tentang Perubahan Undang-Undang	

KETERANGAN	PERANGKAT PENGADILAN
1. 2019	1. 2019
2. 2019	2. 2019

PENDATAHUKATAN	PERANGKAT PENGADILAN
1. 2019	1. 2019
2. 2019	2. 2019

No	Activity	Horizontal Profile	Vertical Profile			Remarks	Notes	Date	Prepared by	Checked by	Scale	Quantity	Part
			Height	Width	Area								
1	Excavate excavation excavation		1.0	1.0	1.0						1.0	1.0	
2	Excavate excavation excavation		1.0	1.0	1.0						1.0	1.0	
3	Excavate excavation excavation		1.0	1.0	1.0						1.0	1.0	
4	Excavate excavation excavation		1.0	1.0	1.0						1.0	1.0	
5	Excavate excavation excavation		1.0	1.0	1.0						1.0	1.0	
6	Excavate excavation excavation		1.0	1.0	1.0						1.0	1.0	
7	Excavate excavation excavation		1.0	1.0	1.0						1.0	1.0	
8	Excavate excavation excavation		1.0	1.0	1.0						1.0	1.0	
9	Excavate excavation excavation		1.0	1.0	1.0						1.0	1.0	
10	Excavate excavation excavation		1.0	1.0	1.0						1.0	1.0	

No	No. Pabrik	Materi	Proses					Materi				
			Kendali	Temp	Kelembaban	Kecepatan	Kelembaban	Kelembaban	Kelembaban	Kelembaban		
13	Blender	Blender	1	1	1	1	1	1	1	1	1	1
14	Blender	Blender	1	1	1	1	1	1	1	1	1	1
15	Blender	Blender	1	1	1	1	1	1	1	1	1	1
16	Blender	Blender	1	1	1	1	1	1	1	1	1	1
17	Blender	Blender	1	1	1	1	1	1	1	1	1	1
18	Blender	Blender	1	1	1	1	1	1	1	1	1	1
19	Blender	Blender	1	1	1	1	1	1	1	1	1	1
20	Blender	Blender	1	1	1	1	1	1	1	1	1	1
21	Blender	Blender	1	1	1	1	1	1	1	1	1	1
22	Blender	Blender	1	1	1	1	1	1	1	1	1	1
23	Blender	Blender	1	1	1	1	1	1	1	1	1	1
24	Blender	Blender	1	1	1	1	1	1	1	1	1	1
25	Blender	Blender	1	1	1	1	1	1	1	1	1	1
26	Blender	Blender	1	1	1	1	1	1	1	1	1	1
27	Blender	Blender	1	1	1	1	1	1	1	1	1	1
28	Blender	Blender	1	1	1	1	1	1	1	1	1	1
29	Blender	Blender	1	1	1	1	1	1	1	1	1	1
30	Blender	Blender	1	1	1	1	1	1	1	1	1	1

No.	Asas/Isuan	Lokasi	Asas/Isuan				Asas/Isuan		Keterangan
			Asas	Isuan	Asas	Isuan	Asas	Isuan	
20	Asas/Isuan yang berkaitan dengan perancangan struktur dan sistem organisasi. Termasuk dalam: <ul style="list-style-type: none"> • Asas/Isuan yang berkaitan dengan perancangan struktur organisasi. • Asas/Isuan yang berkaitan dengan perancangan sistem organisasi. 								
21	Asas/Isuan yang berkaitan dengan perancangan sistem organisasi. Termasuk dalam: <ul style="list-style-type: none"> • Asas/Isuan yang berkaitan dengan perancangan sistem organisasi. • Asas/Isuan yang berkaitan dengan perancangan sistem organisasi. 								
22	Asas/Isuan yang berkaitan dengan perancangan sistem organisasi. Termasuk dalam: <ul style="list-style-type: none"> • Asas/Isuan yang berkaitan dengan perancangan sistem organisasi. • Asas/Isuan yang berkaitan dengan perancangan sistem organisasi. 								
23	Asas/Isuan yang berkaitan dengan perancangan sistem organisasi. Termasuk dalam: <ul style="list-style-type: none"> • Asas/Isuan yang berkaitan dengan perancangan sistem organisasi. • Asas/Isuan yang berkaitan dengan perancangan sistem organisasi. 								
24	Asas/Isuan yang berkaitan dengan perancangan sistem organisasi. Termasuk dalam: <ul style="list-style-type: none"> • Asas/Isuan yang berkaitan dengan perancangan sistem organisasi. • Asas/Isuan yang berkaitan dengan perancangan sistem organisasi. 								
25	Asas/Isuan yang berkaitan dengan perancangan sistem organisasi. Termasuk dalam: <ul style="list-style-type: none"> • Asas/Isuan yang berkaitan dengan perancangan sistem organisasi. • Asas/Isuan yang berkaitan dengan perancangan sistem organisasi. 								



PENCARILAN REKREASI PASARAWAN ALAS II

1. Berwujud: **Non-Final** (Final: **Final**)

08/12/2023

NO. **001**

NO. **10703** (Buku: **10703**)

4. **10703**

19 Apr 2023

01. **10703**

19 Apr 2023

10703

10703

10703

19 Apr 2023

10703

Kantor Pengabdian Masyarakat (KPM) (KPM) (KPM)

YUNHARSOLO, S.P.W.P.
SOP PERACIKAN DAN ENSEMUSI UNTUK MELAKUKAN SESUATU PERIBLATARIAN

DASAR HUKUM

1. Undang-undang tentang Peraturan (UUR) tentang sistem kerja dan lingkungan kerja (UUR)
2. Undang-undang tentang UU tentang 2002 tentang hubungan kerja (UUR)
3. Undang-undang tentang UU tentang 2002 tentang hubungan kerja (UUR)
4. Undang-undang tentang UU tentang 2002 tentang hubungan kerja (UUR)
5. Undang-undang tentang UU tentang 2002 tentang hubungan kerja (UUR)
6. Undang-undang tentang UU tentang 2002 tentang hubungan kerja (UUR)
7. Undang-undang tentang UU tentang 2002 tentang hubungan kerja (UUR)
8. Undang-undang tentang UU tentang 2002 tentang hubungan kerja (UUR)
9. Undang-undang tentang UU tentang 2002 tentang hubungan kerja (UUR)
10. Undang-undang tentang UU tentang 2002 tentang hubungan kerja (UUR)
11. Undang-undang tentang UU tentang 2002 tentang hubungan kerja (UUR)
12. Undang-undang tentang UU tentang 2002 tentang hubungan kerja (UUR)

MUHAJIRAN PELAKSANA :

1. **10703**
2. **10703**

REVISI

PERALIHAN PERLENGKAPAN

1. SOP Kapasitas Perawatan

1. **10703**
2. **10703**
3. **10703**
4. **10703**

PERAGAT AN CATATAN

PERCATATAN DAN PERHATIAN

1. **10703**

1. **10703**

No	Keterangan	Pilotage				Mula Mula			Cat	
		Kawal	Alat	Alat	Alat	Alat	Alat	Alat		
1	Mula-mula pendaratan di lapangan									
2	Mula-mula pendaratan di lapangan									
3	Mula-mula pendaratan di lapangan									
4	Mula-mula pendaratan di lapangan									
5	Mula-mula pendaratan di lapangan									
6	Mula-mula pendaratan di lapangan									
7	Mula-mula pendaratan di lapangan									
8	Mula-mula pendaratan di lapangan									
9	Mula-mula pendaratan di lapangan									
10	Mula-mula pendaratan di lapangan									

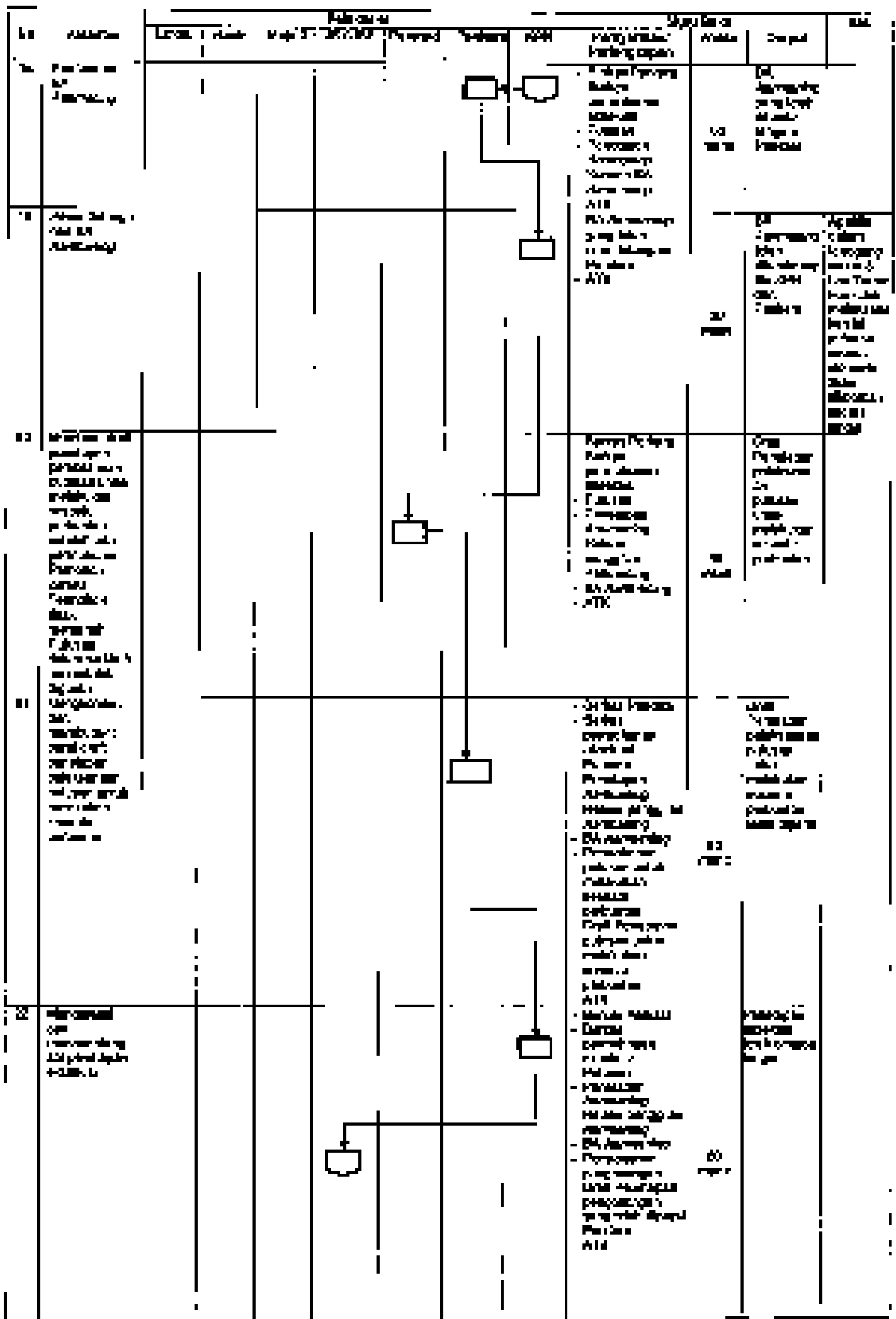

Fig. 10. Electrical control system.

No	Araçlar	Yolcu	Rakam	Eğilim	Farklı Durumlar			Mevcut Durum		Notlar
					2017/2018	2018/2019	2019/2020	Yolcu Sayısı	Yolcu Türü	
71	Uçaklar 1. Uçaklar 2. Uçaklar 3. Uçaklar							1. Uçaklar 2. Uçaklar 3. Uçaklar	1. Uçaklar 2. Uçaklar 3. Uçaklar	1. Uçaklar 2. Uçaklar 3. Uçaklar
72	Uçaklar 1. Uçaklar 2. Uçaklar 3. Uçaklar							1. Uçaklar 2. Uçaklar 3. Uçaklar	1. Uçaklar 2. Uçaklar 3. Uçaklar	1. Uçaklar 2. Uçaklar 3. Uçaklar
73	Uçaklar 1. Uçaklar 2. Uçaklar 3. Uçaklar							1. Uçaklar 2. Uçaklar 3. Uçaklar	1. Uçaklar 2. Uçaklar 3. Uçaklar	1. Uçaklar 2. Uçaklar 3. Uçaklar



PENGAJARAN HESBEN PASUKYAWAN KELAS II

J. Pendidikan dan Ilmu Sosial Fakultas Pendidikan Matematika dan Ilmu Alam
Universitas Pendidikan Indonesia

Dosen: HESBEN

1. HESBEN, HESBEN. 2012. *Teori dan Praktek Pembelajaran Matematika*. Bandung: Remaja Rosdakarya.
2. HESBEN, HESBEN. 2012. *Teori dan Praktek Pembelajaran Matematika*. Bandung: Remaja Rosdakarya.
3. HESBEN, HESBEN. 2012. *Teori dan Praktek Pembelajaran Matematika*. Bandung: Remaja Rosdakarya.
4. HESBEN, HESBEN. 2012. *Teori dan Praktek Pembelajaran Matematika*. Bandung: Remaja Rosdakarya.
5. HESBEN, HESBEN. 2012. *Teori dan Praktek Pembelajaran Matematika*. Bandung: Remaja Rosdakarya.
6. HESBEN, HESBEN. 2012. *Teori dan Praktek Pembelajaran Matematika*. Bandung: Remaja Rosdakarya.
7. HESBEN, HESBEN. 2012. *Teori dan Praktek Pembelajaran Matematika*. Bandung: Remaja Rosdakarya.
8. HESBEN, HESBEN. 2012. *Teori dan Praktek Pembelajaran Matematika*. Bandung: Remaja Rosdakarya.
9. HESBEN, HESBEN. 2012. *Teori dan Praktek Pembelajaran Matematika*. Bandung: Remaja Rosdakarya.
10. HESBEN, HESBEN. 2012. *Teori dan Praktek Pembelajaran Matematika*. Bandung: Remaja Rosdakarya.
11. HESBEN, HESBEN. 2012. *Teori dan Praktek Pembelajaran Matematika*. Bandung: Remaja Rosdakarya.

KETERANGAN:

1. HESBEN, HESBEN. 2012.

PERUBAHAN TUGAS:

1. HESBEN, HESBEN. 2012. *Teori dan Praktek Pembelajaran Matematika*. Bandung: Remaja Rosdakarya.

REVISI:

1. HESBEN, HESBEN. 2012.

2. HESBEN, HESBEN. 2012.

3. HESBEN, HESBEN. 2012.

4. HESBEN, HESBEN. 2012.

5. HESBEN, HESBEN. 2012.

1. HESBEN, HESBEN. 2012.

2. HESBEN, HESBEN. 2012.

3. HESBEN, HESBEN. 2012.

4.

5. HESBEN, HESBEN. 2012.

Hesben Pengabdian Masyarakat

MUHAMMAD LUBIS, S.Pd, M.Pd.
SOP BERKUALITAS DAN BERKEMAMUHAN
PENGABDIAN SOSIAL MELALUI LUKAS DAN
MATERI BERKUALITAS

REVISI:









1. HESBEN, HESBEN. 2012.
2. HESBEN, HESBEN. 2012.

PERUBAHAN TUGAS:

1. HESBEN, HESBEN. 2012.
2. HESBEN, HESBEN. 2012.
3. HESBEN, HESBEN. 2012.
4. HESBEN, HESBEN. 2012.

PENCATATAN DAN PERUBAHAN:

Dokumen Pengabdian Masyarakat

No	Keterangan	Pilih Pilih	Pilihan		Tipe, No, RTR	Penerapan di Pilihan	Tipe, No, RTR		Penerapan di Pilihan
			1	2			1	2	
1	Alat ukur dibuat dari konstruksi kayu-kayu								
2	Mengukur di lokasi dibuat								
3	Mengukur dengan gunakan alat ukur								
4	Mengukur pada lokasi dibuat								
5	Mengukur di lokasi dibuat								
6	Mengukur di lokasi dibuat								
7	Mengukur di lokasi dibuat								
8	Mengukur di lokasi dibuat								
9	Mengukur di lokasi dibuat								
10	Mengukur di lokasi dibuat								

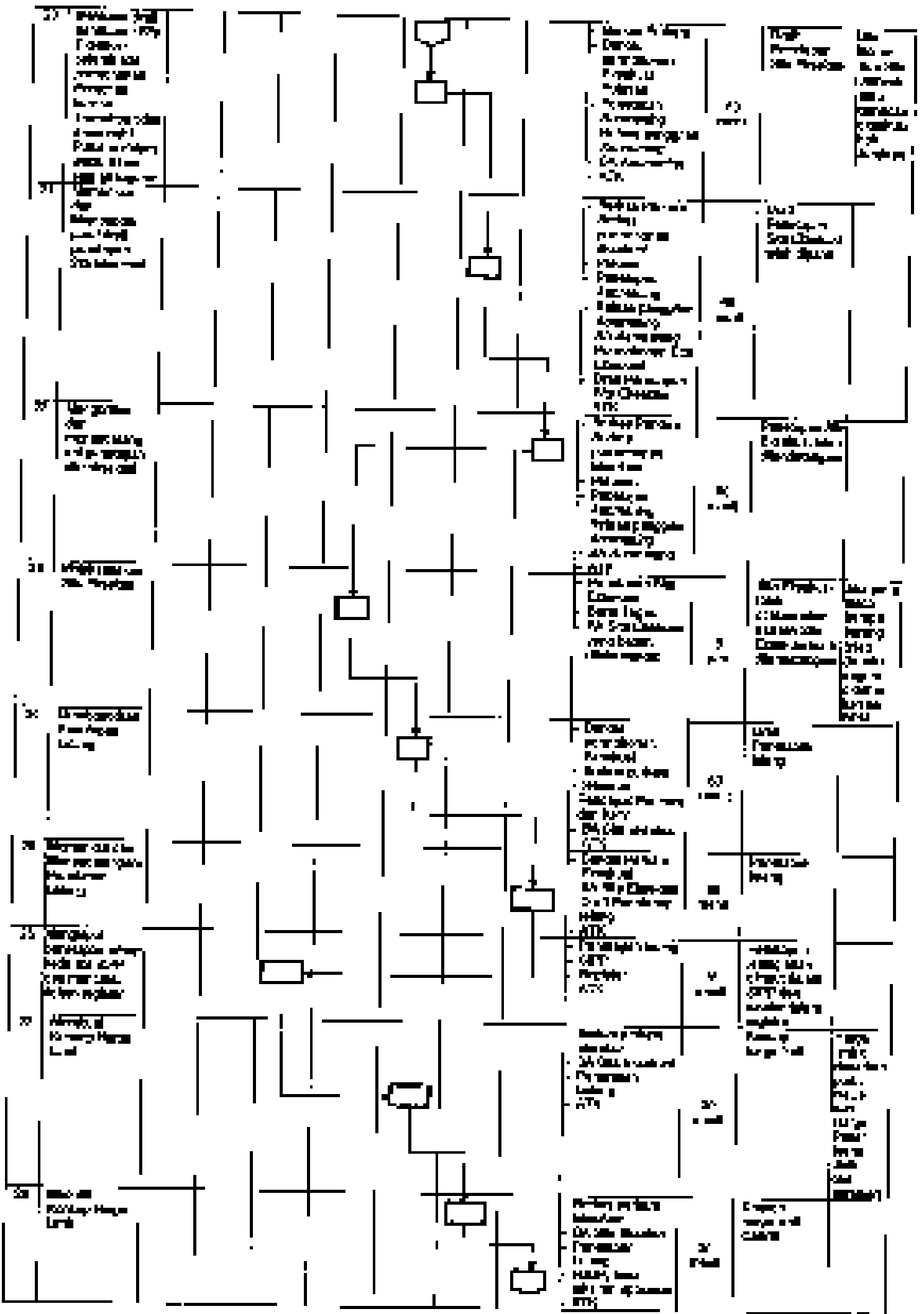

27	Manajemen Keuangan MBA								
28	Manajemen Keuangan MBA								
29	Manajemen Keuangan MBA								
30	Manajemen Keuangan MBA								
31	Manajemen Keuangan MBA								
32	Manajemen Keuangan MBA								
33	Manajemen Keuangan MBA								
34	Manajemen Keuangan MBA								
35	Manajemen Keuangan MBA								
36	Manajemen Keuangan MBA								
37	Manajemen Keuangan MBA								
38	Manajemen Keuangan MBA								
39	Manajemen Keuangan MBA								
40	Manajemen Keuangan MBA								

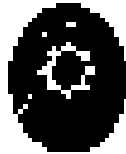

PENGADILAN HOGER PASARIBUJO KELAS II
 di Kabupaten Kabupaten Karangasemi Kabupaten
 Kabupaten Bantul

NOVA 100	NOVA 100 001-001-000000
TCL 0000 00	10.000.000
TCL 0000	: 15 April 2012
NOVA 100	
TCL 0000 00	10.000.000
0000-00-0000	Kelua Pengadilur Hoger Pengadilur

KUALIFIKAS PELAYANAN :

1. Jarak tempuh (Rijal) 100 km (Rijal) 100 km (Rijal) 100 km
2. Jarak tempuh (Rijal) 100 km (Rijal) 100 km (Rijal) 100 km
3. Jarak tempuh (Rijal) 100 km (Rijal) 100 km (Rijal) 100 km
4. Jarak tempuh (Rijal) 100 km (Rijal) 100 km (Rijal) 100 km
5. Jarak tempuh (Rijal) 100 km (Rijal) 100 km (Rijal) 100 km
6. Jarak tempuh (Rijal) 100 km (Rijal) 100 km (Rijal) 100 km
7. Jarak tempuh (Rijal) 100 km (Rijal) 100 km (Rijal) 100 km
8. Jarak tempuh (Rijal) 100 km (Rijal) 100 km (Rijal) 100 km
9. Jarak tempuh (Rijal) 100 km (Rijal) 100 km (Rijal) 100 km
10. Jarak tempuh (Rijal) 100 km (Rijal) 100 km (Rijal) 100 km
11. Jarak tempuh (Rijal) 100 km (Rijal) 100 km (Rijal) 100 km
12. Jarak tempuh (Rijal) 100 km (Rijal) 100 km (Rijal) 100 km
13. Jarak tempuh (Rijal) 100 km (Rijal) 100 km (Rijal) 100 km
14. Jarak tempuh (Rijal) 100 km (Rijal) 100 km (Rijal) 100 km
15. Jarak tempuh (Rijal) 100 km (Rijal) 100 km (Rijal) 100 km

1. 100 km
2. 100 km
3. 100 km
4. 100 km
5. 100 km
6. 100 km
7. 100 km
8. 100 km
9. 100 km
10. 100 km
11. 100 km
12. 100 km
13. 100 km
14. 100 km
15. 100 km

KETERANGAN :

1. SOP Koperasi dan Pemas
2. SOP Sub Tugor Lulut dan Keluar

PERALATAN/PERLENGKAPAN

1. 2 m Tuli Kaki
2. 1 m Tuli
3. 1 m Tuli
4. 1 m Tuli Pemas

PERINGATAN/NOTA:

Jika ada perubahan atau hal lain yang perlu diketahui
 hubungi nomor telepon yang tertera di atas

RECATATAN DAN PENCATATAN :

1. 1 m Tuli
2. 1 m Tuli
3. 1 m Tuli
4. 1 m Tuli

No.	ACTIONS	Preliminary Process			Main Page 1			Ref.
		Flowchart	Flowchart	Flowchart	Flowchart	Flowchart	Flowchart	
1	START ALL DATA FROM FILE				Flowchart: Start of data from file	Flowchart	Flowchart: Start of data from file	
2	Check all records in file for errors				Flowchart: Check all records in file for errors	Flowchart	Flowchart: Check all records in file for errors	
3	DELETE all records in file which are errors				Flowchart: DELETE all records in file which are errors	Flowchart	Flowchart: DELETE all records in file which are errors	
4	Re-read all records in file which are errors				Flowchart: Re-read all records in file which are errors	Flowchart	Flowchart: Re-read all records in file which are errors	
5	Print all records in file which are correct				Flowchart: Print all records in file which are correct	Flowchart	Flowchart: Print all records in file which are correct	
6	Stop all data from file				Flowchart: Stop all data from file	Flowchart	Flowchart: Stop all data from file	
7	Stop all data from file				Flowchart: Stop all data from file	Flowchart	Flowchart: Stop all data from file	
8	Stop all data from file				Flowchart: Stop all data from file	Flowchart	Flowchart: Stop all data from file	



PENGADILAN NEGERI PASIRPANGGAS KELAS II
 1. Pasir Pangkajene, Kecamatan Kumbuh, Kabupaten Pasir Pangkajene,
 Kabupaten Pasir Pangkajene

NOVUS: 044	ADMIN: 0005/0024/2019
144: 0001/2019	15 April 2019
144: 0001	16 April 2019
144: 0001	17
144: 0001	18 April 2019
DESA PASIRPANGGAS	Kelembangan, Kecamatan Pasir Pangkajene
MAVA 507	PUNILASSUDOH, S.P., M.P. KORPRI NEGARA RI/001/0001/0001/0001 KABUPATEN PASIRPANGGAS

DAFTAR HUKUM:

1. Undang-Undang Nomor 11 Tahun 2001 Tentang Sistem Peradilan Pidana Anak
2. Undang-Undang Nomor 48 Tahun 2009 Tentang Mahkamah Konstitusi
3. Undang-Undang Nomor 21 Tahun 2002 Tentang Perubahan Kedua Atas Undang-Undang Nomor 5 Tahun 1986 Tentang Peradilan Umum
4. Undang-Undang Nomor 10 Tahun 2003 Tentang Perubahan Kedua Atas Undang-Undang Nomor 23 Tahun 2002 Tentang Peradilan Umum
5. Undang-Undang Nomor 22 Tahun 2007 Tentang Organisasi dan Tata Kerja Departemen dan Lembaga Lain Peradilan
6. Peraturan Mahkamah Agung Nomor 01/2016 Tentang Perubahan Kedua Atas Peraturan Mahkamah Agung Nomor 1 Tahun 2016 Tentang Peraturan Mahkamah Agung sebagai Pengganti Peraturan Mahkamah Agung
7. Surat Edaran Ketua Mahkamah Agung G. J. Harahap 2 Tahun 2014 (SEMA/2014) Tentang Pembentukan Persiapan Pengadilan Tingkat Pertama dan Tingkat Kedua pada 4 (empat) Pengadilan Tersebut
8. Surat Keputusan Mahkamah Agung Nomor 200/2004/SK/MA/2004 Tentang Pembentukan Pengadilan Tingkat Pertama dan Tingkat Kedua
9. Undang-Undang Nomor 10 Tahun 2004 Tentang Pembentukan Pengadilan Tingkat Pertama dan Tingkat Kedua
10. Undang-Undang Nomor 15 Tahun 2005 Tentang Pembentukan Pengadilan Tingkat Pertama dan Tingkat Kedua
11. Undang-Undang Nomor 15 Tahun 2005 Tentang Pembentukan Pengadilan Tingkat Pertama dan Tingkat Kedua
12. Undang-Undang Nomor 15 Tahun 2005 Tentang Pembentukan Pengadilan Tingkat Pertama dan Tingkat Kedua
13. Undang-Undang Nomor 15 Tahun 2005 Tentang Pembentukan Pengadilan Tingkat Pertama dan Tingkat Kedua
14. Undang-Undang Nomor 15 Tahun 2005 Tentang Pembentukan Pengadilan Tingkat Pertama dan Tingkat Kedua
15. Undang-Undang Nomor 15 Tahun 2005 Tentang Pembentukan Pengadilan Tingkat Pertama dan Tingkat Kedua
16. Undang-Undang Nomor 15 Tahun 2005 Tentang Pembentukan Pengadilan Tingkat Pertama dan Tingkat Kedua
17. Undang-Undang Nomor 15 Tahun 2005 Tentang Pembentukan Pengadilan Tingkat Pertama dan Tingkat Kedua
18. Undang-Undang Nomor 15 Tahun 2005 Tentang Pembentukan Pengadilan Tingkat Pertama dan Tingkat Kedua
19. Undang-Undang Nomor 15 Tahun 2005 Tentang Pembentukan Pengadilan Tingkat Pertama dan Tingkat Kedua
20. Undang-Undang Nomor 15 Tahun 2005 Tentang Pembentukan Pengadilan Tingkat Pertama dan Tingkat Kedua

DAFTAR HUKUM MELAKUKAKAN:

1. 01
2. 001/0001/0001/0001

KEPERNYAAN:

1. 001/0001/0001/0001

PERALATAN PENLENGKAPAN:























1. 001/0001/0001/0001
2. 001/0001/0001/0001
3. 001/0001/0001/0001
4. 001/0001/0001/0001

PERALATAN CATATAN:

1. 001/0001/0001/0001

PERALATAN PENLENGKAPAN:

1. 001/0001/0001/0001
2. 001/0001/0001/0001
3. 001/0001/0001/0001
4. 001/0001/0001/0001

No	Aktivitas	Peralengkapan			Media Kerja		KUL	
		Perangkat PPTX	Pada Membaca Majalah	Perangkat Pencetak	Perangkat Membaca Majalah	Perangkat Membaca		
1	Menyusun dan menyajikan materi yang akan disampaikan				<ul style="list-style-type: none"> • Lembar Kegiatan Peserta (LKPD) • Materi • Gambar • Soal 	5 Membaca	Menyusun dan menyajikan materi yang akan disampaikan	
2	Mengajar dan mendidik peserta didik				<ul style="list-style-type: none"> • Lembar Kegiatan Peserta (LKPD) • Materi • Gambar • Soal 	10 Membaca	Mengajar dan mendidik peserta didik	
3	Mengajar dan mendidik peserta didik				<ul style="list-style-type: none"> • Lembar Kegiatan Peserta (LKPD) • Materi • Gambar • Soal 	10 Membaca	Mengajar dan mendidik peserta didik	
4	Mengajar dan mendidik peserta didik				<ul style="list-style-type: none"> • Lembar Kegiatan Peserta (LKPD) • Materi • Gambar • Soal 	10 Membaca	Mengajar dan mendidik peserta didik	
5	Mengajar dan mendidik peserta didik				<ul style="list-style-type: none"> • Lembar Kegiatan Peserta (LKPD) • Materi • Gambar • Soal 	10 Membaca	Mengajar dan mendidik peserta didik	
6	Mengajar dan mendidik peserta didik				<ul style="list-style-type: none"> • Lembar Kegiatan Peserta (LKPD) • Materi • Gambar • Soal 	10 Membaca	Mengajar dan mendidik peserta didik	
7	Mengajar dan mendidik peserta didik				<ul style="list-style-type: none"> • Lembar Kegiatan Peserta (LKPD) • Materi • Gambar • Soal 	10 Membaca	Mengajar dan mendidik peserta didik	
8	Mengajar dan mendidik peserta didik				<ul style="list-style-type: none"> • Lembar Kegiatan Peserta (LKPD) • Materi • Gambar • Soal 	10 Membaca	Mengajar dan mendidik peserta didik	
9	Mengajar dan mendidik peserta didik				<ul style="list-style-type: none"> • Lembar Kegiatan Peserta (LKPD) • Materi • Gambar • Soal 	10 Membaca	Mengajar dan mendidik peserta didik	



PERUSAHAAN HIGER PASARWAJO KELAS II

Jl. Raya Lela Kalurahan Marshall Kecamatan Pasirwangi

Subparahi Buaru

NOVUSI SOP	4234.07462015.01.0000010
TGL PERUBAHAN	3 April 2019
TGL DENC	5 April 2019
NOVUSI No	1
NOVUSI BERKAS	3 April 2019
NOVUSI BERKAS	Peruba Pengendalian Hiperid Pasarwaja
NOVUSI BERKAS	MURAH, ABSUDDH, S.H., U.H. SCP PENCAHUTAN PERBOKSI KHAM PERUSAHAAN KENDALI PERUSAHA

QUANTIFIKASI PELAKSANAAN :

- 1. 100%
- 2. 100%

DASAR HUKUM :

1. Undang-undang tentang Pengendalian Hiperid Kesehatan Masyarakat yang diterbitkan oleh WHO
2. Undang-undang Kesehatan Mental dan Psikologi Kesehatan
3. Undang-undang Kesehatan Masyarakat dan Kesehatan Masyarakat
4. Undang-undang Kesehatan Mental dan Psikologi Kesehatan
5. Undang-undang Kesehatan Mental dan Psikologi Kesehatan
6. Undang-undang Kesehatan Mental dan Psikologi Kesehatan
7. Undang-undang Kesehatan Mental dan Psikologi Kesehatan
8. Undang-undang Kesehatan Mental dan Psikologi Kesehatan
9. Undang-undang Kesehatan Mental dan Psikologi Kesehatan
10. Undang-undang Kesehatan Mental dan Psikologi Kesehatan
11. Undang-undang Kesehatan Mental dan Psikologi Kesehatan

ALAT DAN BAHAN :

- 1. 100%
- 2. 100%

PERALATAN/PELENGKAPAN :

1. 100%
2. Komputer
3. Mesin
4. GPP

PERHATIAN/REVISI/REVISI :

- 1. 100%
- 2. 100%

REVISI/REVISI/REVISI :

1. 100%
2. 100%
3. 100%
4. 100%

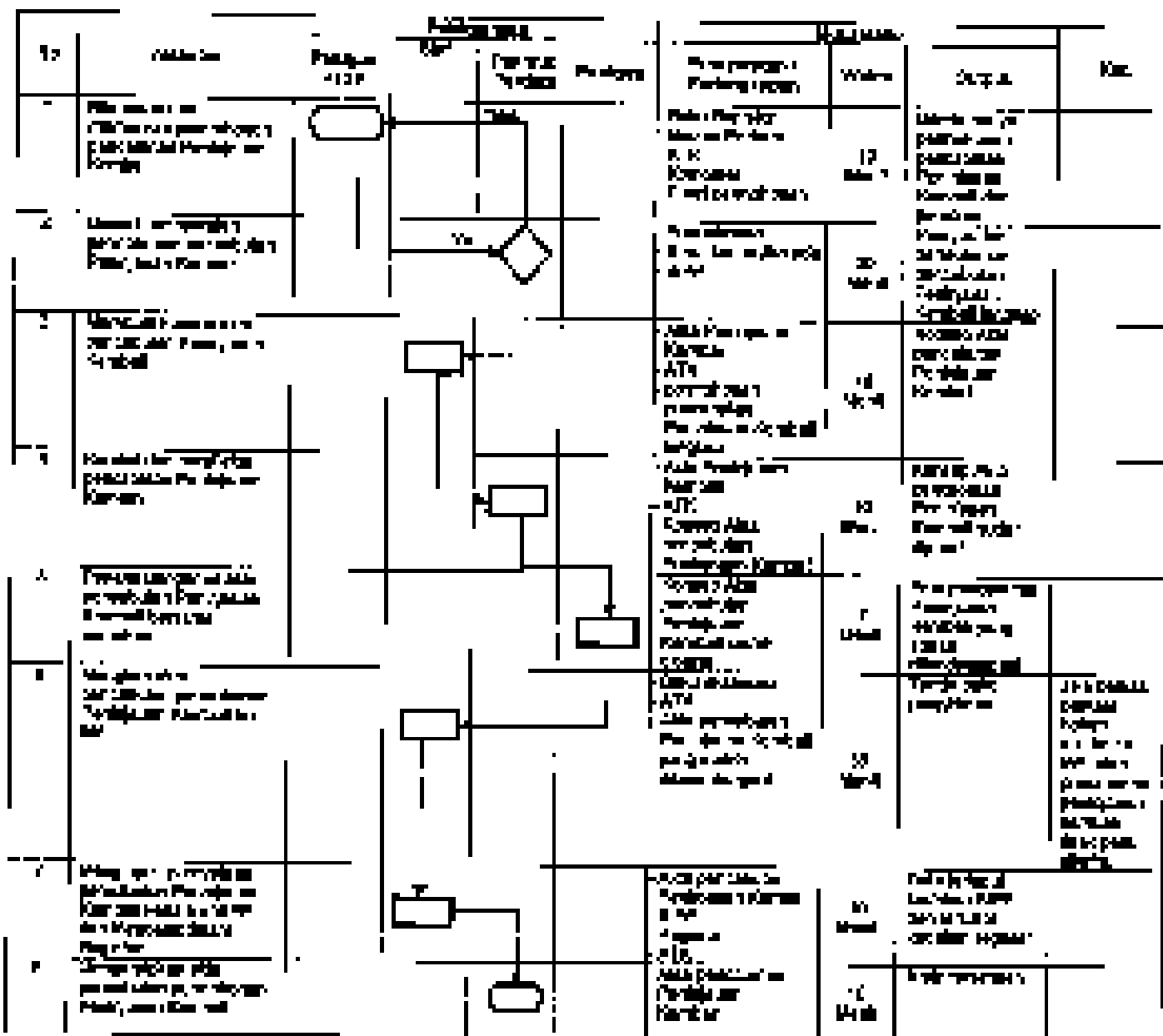



KEMENTERIAN PENDIDIKAN DAN KEBUDAYAAN
J. Republik Indonesia
KEMENTERIAN PENDIDIKAN DAN KEBUDAYAAN

NOMOR : 100/10/2020/PA/2020
TGL. TERBIT : 10 April 2020
TGL. DITETAPKAN : 10 April 2020
TGL. DITETAPKAN : 10 April 2020

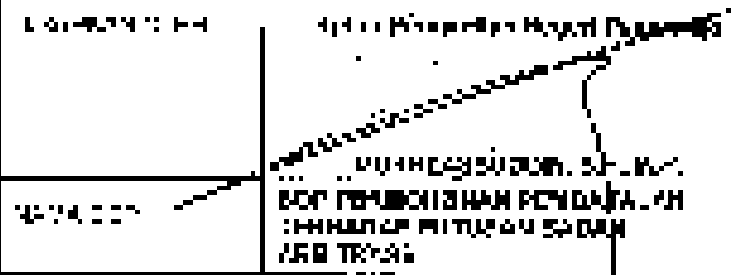

RUANG LINGKUP PELAKSANAAN :

1. SD
2. SMP
3. SMA/SMK/MA

DAFTAR ISI

1. Kebijakan Kurikulum Nasional 2013 tentang Perubahan Kurikulum
2. Kebijakan Kurikulum Nasional 2013 tentang Perubahan Kurikulum tentang Kurikulum tentang Kurikulum Nasional 2013 tentang Kurikulum Nasional
3. Kebijakan Kurikulum Nasional 2013 tentang Perubahan Kurikulum 2013 tentang Kurikulum Nasional 2013 tentang Kurikulum Nasional
4. Kebijakan Kurikulum Nasional 2013 tentang Perubahan Kurikulum 2013 tentang Kurikulum Nasional 2013 tentang Kurikulum Nasional
5. Kebijakan Kurikulum Nasional 2013 tentang Perubahan Kurikulum 2013 tentang Kurikulum Nasional 2013 tentang Kurikulum Nasional
6. Kebijakan Kurikulum Nasional 2013 tentang Perubahan Kurikulum 2013 tentang Kurikulum Nasional 2013 tentang Kurikulum Nasional
7. Kebijakan Kurikulum Nasional 2013 tentang Perubahan Kurikulum 2013 tentang Kurikulum Nasional 2013 tentang Kurikulum Nasional
8. Kebijakan Kurikulum Nasional 2013 tentang Perubahan Kurikulum 2013 tentang Kurikulum Nasional 2013 tentang Kurikulum Nasional
9. Kebijakan Kurikulum Nasional 2013 tentang Perubahan Kurikulum 2013 tentang Kurikulum Nasional 2013 tentang Kurikulum Nasional
10. Kebijakan Kurikulum Nasional 2013 tentang Perubahan Kurikulum 2013 tentang Kurikulum Nasional 2013 tentang Kurikulum Nasional

DAFTAR LAMPIRAN

1. Lembar Kerja Kurikulum

REVISI KEMENTERIAN PENDIDIKAN DAN KEBUDAYAAN

1. Lembar Kerja Kurikulum
2. Kurikulum
3. Kurikulum

REVISI KEMENTERIAN PENDIDIKAN DAN KEBUDAYAAN

Halaman 1 dari 1 halaman, pada saat ini sedang dalam proses penyempurnaan.

REVISI KEMENTERIAN PENDIDIKAN DAN KEBUDAYAAN

Halaman 1 dari 1 halaman, pada saat ini sedang dalam proses penyempurnaan.

No.	Keterangan	Terdapat di				No. Dokumen / Revisi	Merk / Bahan			P.M.
		Tempat	Waktu	Tempat	Waktu		Tempat	Waktu	Tempat	
1	Uji coba Membaca dan Mendiskusikan Materi Pembelajaran									
2	Membaca Pembelajaran Terdapat Pembelajaran									
3	Membaca dan Mendiskusikan Materi									
4	Membaca dan Mendiskusikan Materi Membaca dan Mendiskusikan Materi Membaca dan Mendiskusikan Materi									
5	Membaca dan Mendiskusikan Materi Membaca dan Mendiskusikan Materi Membaca dan Mendiskusikan Materi									

PARAMETERS

State Table

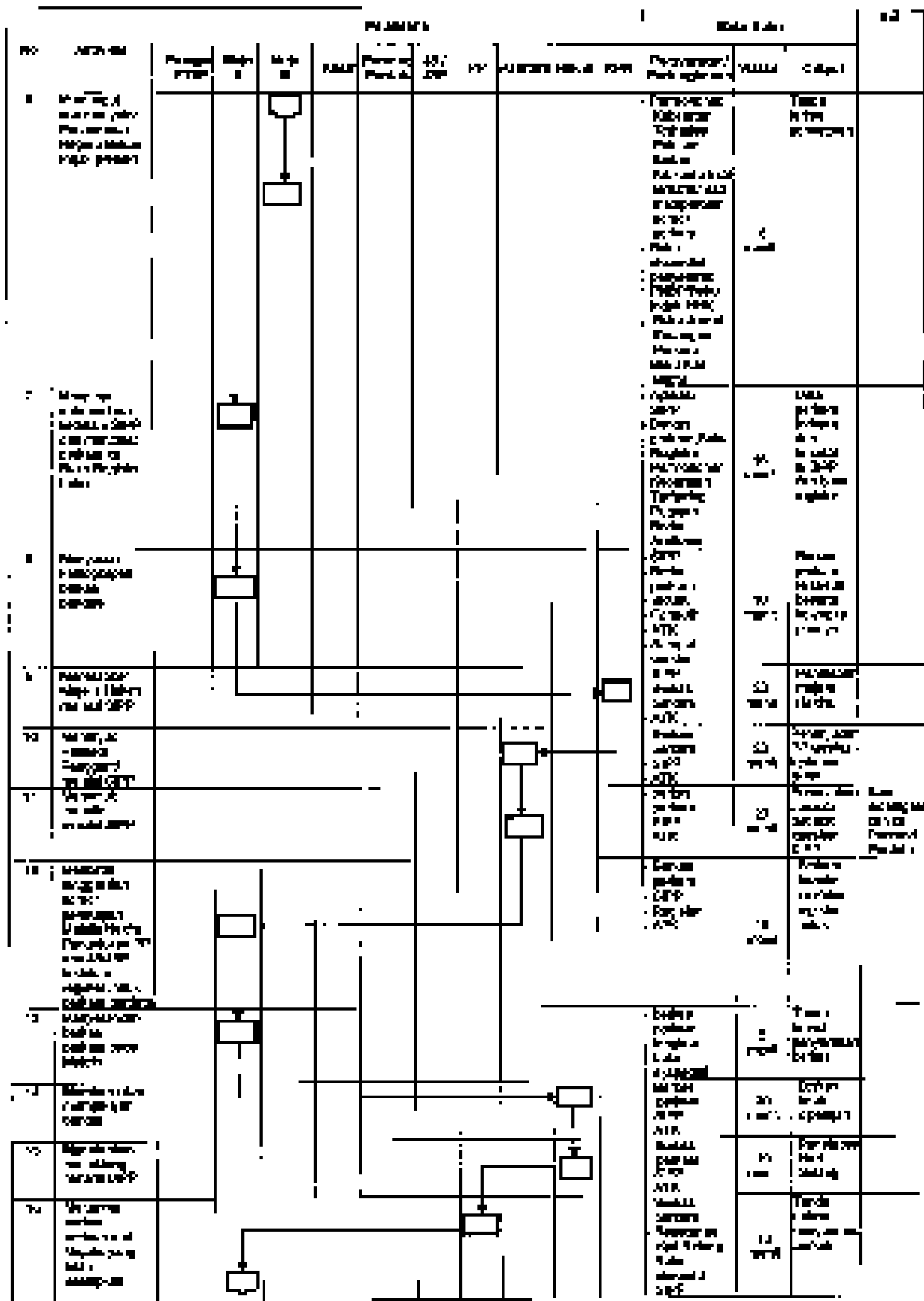
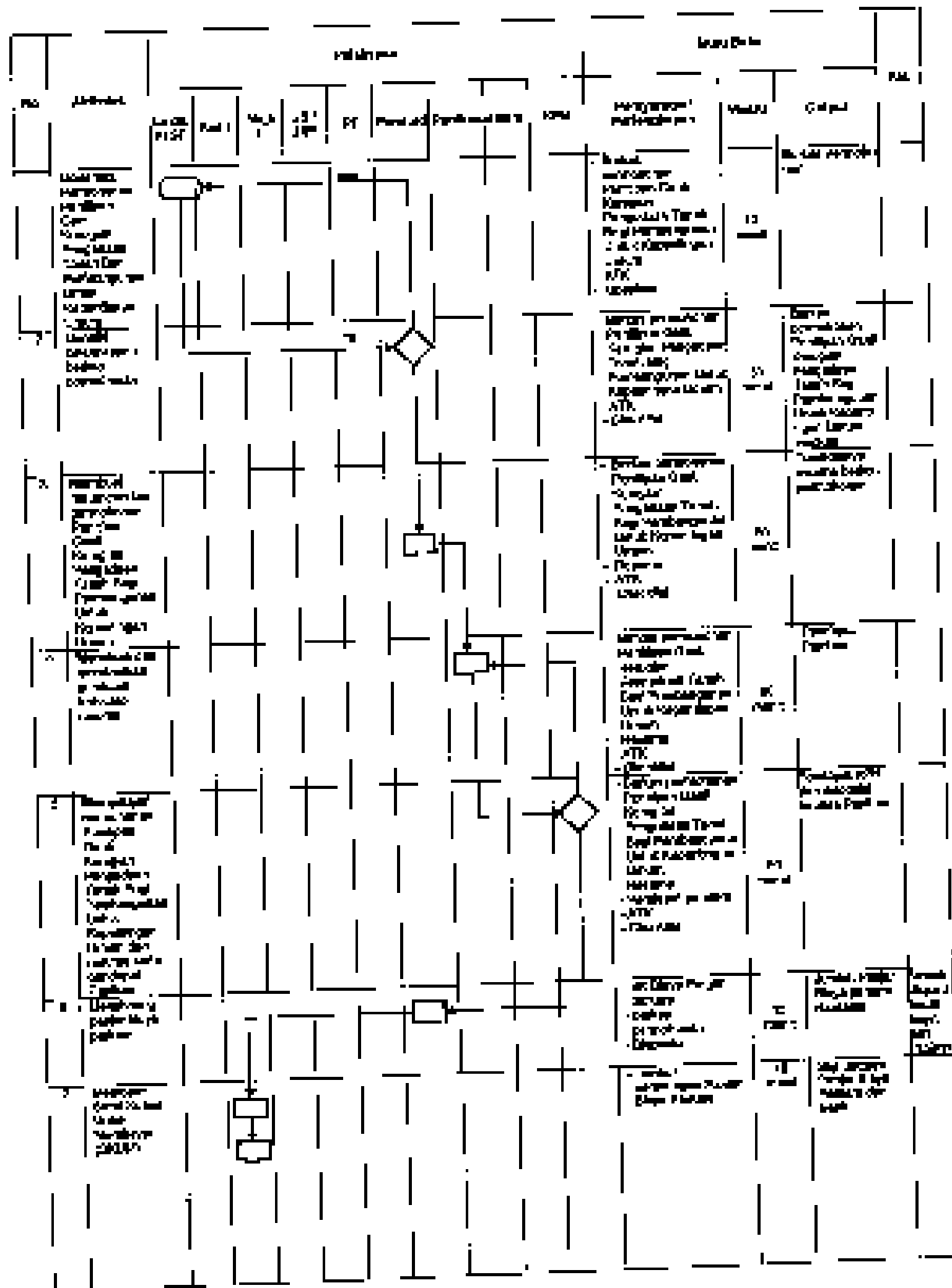

Figure 3.2.4

No.	Fungsi	Fasilitas										No. dan Nama		Keterangan						
		Subsistem	Modul I	Modul II	Modul III	Modul IV	Modul V	Modul VI	Modul VII	Modul VIII	Modul IX	Modul X	Modul XI		Modul XII					
1	Manajemen Operasional		1																	
2	Manajemen Keuangan		2																	
3	Manajemen Sumber Daya Manusia		3																	
4	Manajemen Logistik		4																	
5	Manajemen Teknologi		5																	
6	Manajemen Hubungan Masyarakat		6																	
7	Manajemen Evaluasi		7																	
8	Manajemen Sistem		8																	
9	Manajemen Informasi		9																	
10	Manajemen Komunikasi		10																	
11	Manajemen Keamanan		11																	
12	Manajemen Fasilitas		12																	
13	Manajemen Pemeliharaan		13																	
14	Manajemen Pengadaan		14																	
15	Manajemen Pengawasan		15																	
16	Manajemen Penjualan		16																	
17	Manajemen Pemasaran		17																	
18	Manajemen Produksi		18																	
19	Manajemen Riset dan Pengembangan		19																	
20	Manajemen Sistem Informasi		20																	
21	Manajemen Sistem Operasi		21																	
22	Manajemen Sistem Aplikasi		22																	
23	Manajemen Sistem Jaringan		23																	
24	Manajemen Sistem Keamanan		24																	
25	Manajemen Sistem Pemeliharaan		25																	
26	Manajemen Sistem Pengadaan		26																	
27	Manajemen Sistem Pengawasan		27																	
28	Manajemen Sistem Penjualan		28																	
29	Manajemen Sistem Pemasaran		29																	
30	Manajemen Sistem Produksi		30																	
31	Manajemen Sistem Riset dan Pengembangan		31																	

No	Aktivitas	Fitur Utama							Fitur Tambahan		Kategori
		Manajemen Data	Manajemen Pengguna	Manajemen Transaksi	Manajemen Laporan	Manajemen Pengaturan	Manajemen Keamanan	Manajemen Integrasi	Manajemen Pelaporan	Manajemen Lainnya	
11	Menyediakan fitur manajemen data untuk pengguna yang memiliki akses ke data pengguna dan transaksi.										
12	Menyediakan fitur manajemen pengguna untuk pengguna yang memiliki akses ke data pengguna dan transaksi.										
13	Menyediakan fitur manajemen transaksi untuk pengguna yang memiliki akses ke data pengguna dan transaksi.										
14	Menyediakan fitur manajemen laporan untuk pengguna yang memiliki akses ke data pengguna dan transaksi.										
15	Menyediakan fitur manajemen pengaturan untuk pengguna yang memiliki akses ke data pengguna dan transaksi.										



No.	Activities	Level	Indicators				Main Data		Unit
			Step	ISI	ISI	ISI	Indicator	Output	
1	Menyusun RPP dan melaksanakan kegiatan pembelajaran di kelas	1	1						Menyusun RPP dan melaksanakan kegiatan pembelajaran di kelas
2	Mengajar dan menilai hasil belajar siswa	2	2						Mengajar dan menilai hasil belajar siswa
3	Mengajar dan menilai hasil belajar siswa	3	3						Mengajar dan menilai hasil belajar siswa
4	Mengajar dan menilai hasil belajar siswa	4	4						Mengajar dan menilai hasil belajar siswa
5	Mengajar dan menilai hasil belajar siswa	5	5						Mengajar dan menilai hasil belajar siswa
6	Mengajar dan menilai hasil belajar siswa	6	6						Mengajar dan menilai hasil belajar siswa
7	Mengajar dan menilai hasil belajar siswa	7	7						Mengajar dan menilai hasil belajar siswa
8	Mengajar dan menilai hasil belajar siswa	8	8						Mengajar dan menilai hasil belajar siswa
9	Mengajar dan menilai hasil belajar siswa	9	9						Mengajar dan menilai hasil belajar siswa
10	Mengajar dan menilai hasil belajar siswa	10	10						Mengajar dan menilai hasil belajar siswa
11	Mengajar dan menilai hasil belajar siswa	11	11						Mengajar dan menilai hasil belajar siswa

No	Activity	No. days				Type of work			No.
		Start	Finish	Days	Work	Material	Personnel	Equip.	
1	Excavate 10'								
2	Install 10' x 10' concrete pad								
3	Install 10' x 10' concrete pad								
4	Install 10' x 10' concrete pad								
5	Install 10' x 10' concrete pad								
6	Install 10' x 10' concrete pad								
7	Install 10' x 10' concrete pad								
8	Install 10' x 10' concrete pad								
9	Install 10' x 10' concrete pad								
10	Install 10' x 10' concrete pad								
11	Install 10' x 10' concrete pad								
12	Install 10' x 10' concrete pad								
13	Install 10' x 10' concrete pad								
14	Install 10' x 10' concrete pad								
15	Install 10' x 10' concrete pad								
16	Install 10' x 10' concrete pad								
17	Install 10' x 10' concrete pad								
18	Install 10' x 10' concrete pad								
19	Install 10' x 10' concrete pad								
20	Install 10' x 10' concrete pad								
21	Install 10' x 10' concrete pad								
22	Install 10' x 10' concrete pad								
23	Install 10' x 10' concrete pad								
24	Install 10' x 10' concrete pad								
25	Install 10' x 10' concrete pad								
26	Install 10' x 10' concrete pad								
27	Install 10' x 10' concrete pad								
28	Install 10' x 10' concrete pad								
29	Install 10' x 10' concrete pad								
30	Install 10' x 10' concrete pad								
31	Install 10' x 10' concrete pad								
32	Install 10' x 10' concrete pad								
33	Install 10' x 10' concrete pad								
34	Install 10' x 10' concrete pad								
35	Install 10' x 10' concrete pad								
36	Install 10' x 10' concrete pad								
37	Install 10' x 10' concrete pad								
38	Install 10' x 10' concrete pad								
39	Install 10' x 10' concrete pad								
40	Install 10' x 10' concrete pad								
41	Install 10' x 10' concrete pad								
42	Install 10' x 10' concrete pad								
43	Install 10' x 10' concrete pad								
44	Install 10' x 10' concrete pad								
45	Install 10' x 10' concrete pad								
46	Install 10' x 10' concrete pad								
47	Install 10' x 10' concrete pad								
48	Install 10' x 10' concrete pad								
49	Install 10' x 10' concrete pad								
50	Install 10' x 10' concrete pad								

No	Keterangan	Pekerjaan							Status Pekerjaan				
		Uraian Pekerjaan	Tempat	Waktu	Uraian Pekerjaan	Tempat	Waktu	Uraian Pekerjaan	Tempat	Waktu	Uraian Pekerjaan		
27	Penyediaan tenaga kerja untuk pekerjaan pemeliharaan mesin pemrosesan bahan baku												
28	Pemeliharaan mesin pemrosesan bahan baku												
29	Pemeliharaan mesin pemrosesan bahan baku												
30	Pemeliharaan mesin pemrosesan bahan baku												
31	Pemeliharaan mesin pemrosesan bahan baku												
32	Pemeliharaan mesin pemrosesan bahan baku												



KEKUALIFIKAN MESNRI PASARWAJIB KELAS II

Jl. Sisinga No. 100, Gedung Kementerian Keuangan

Jakarta 10111

NOVUSIASI	04/04/2019
TGL PERUBAHAN	04/04/2019
TGL BATAL	04/04/2019
NOVUSIASI	0
TGL BATAL	04/04/2019
NOVUSIASI	HASIL PENGADILAN HAGERI PASARWAJIB
HASIL PENGADILAN	MURHLASSUDHON, S. H. - HONORIFERAS HUKUM KEBERAGAMAAN TERHADAP PUTUSAN SYARH
NOVUSIASI	0
TGL BATAL	04/04/2019

DAFTAR HUKUM:

1. UU No. 10 Tahun 2004 tentang Perubahan Kedua Undang-Undang tentang Sistem Peradilan Pidana Anak
2. Undang-Undang Nomor 48 Tahun 2007 tentang Kekayaan Hukum Anak
3. Undang-Undang Nomor 49 Tahun 2009 tentang Perubahan Kedua Undang-Undang Nomor 2 Tahun 1999 tentang Pengadilan Anak
4. Undang-Undang Republik Indonesia Nomor 36 Tahun 2009 tentang Perubahan Kedua Undang-Undang tentang Mahkamah Agung
5. Undang-Undang Nomor 2 Tahun 1975 tentang Perubahan Kedua Undang-Undang Nomor 20 Tahun 1957 tentang Tata Cara Terpenuhinya Hak-Hak Asasi Manusia dan Hak-Hak Dasar Manusia
6. PERMA Nomor 7 Tahun 2015 tentang Syarat-Syarat dan Tata Cara Pelaksanaan Fungsi Jaksa dan Jaksa Muda di Pengadilan
7. Peraturan Mahkamah Agung Nomor 1 Tahun 2008 tentang Syarat-Syarat dan Tata Cara Pelaksanaan Fungsi Jaksa dan Jaksa Muda di Pengadilan
8. Peraturan Mahkamah Agung Nomor 1 Tahun 2008 tentang Syarat-Syarat dan Tata Cara Pelaksanaan Fungsi Jaksa dan Jaksa Muda di Pengadilan
9. Peraturan Mahkamah Agung Nomor 1 Tahun 2008 tentang Syarat-Syarat dan Tata Cara Pelaksanaan Fungsi Jaksa dan Jaksa Muda di Pengadilan
10. Peraturan Mahkamah Agung Nomor 1 Tahun 2008 tentang Syarat-Syarat dan Tata Cara Pelaksanaan Fungsi Jaksa dan Jaksa Muda di Pengadilan
11. Peraturan Mahkamah Agung Nomor 1 Tahun 2008 tentang Syarat-Syarat dan Tata Cara Pelaksanaan Fungsi Jaksa dan Jaksa Muda di Pengadilan
12. Peraturan Mahkamah Agung Nomor 1 Tahun 2008 tentang Syarat-Syarat dan Tata Cara Pelaksanaan Fungsi Jaksa dan Jaksa Muda di Pengadilan

1. 52
2. 31
3. 2004/04/2019

APPROVED BY

1. SCP Kapenta dan Pasia

PERUBAHAN PERUBAHAN

Jika ada perubahan, maka akan ditinjau secara menyeluruh dan akan ditinjau kembali.

PERUBAHAN PERUBAHAN PERUBAHAN

1. 1/1/2019
2. 2/2/2019
3. 3/3/2019





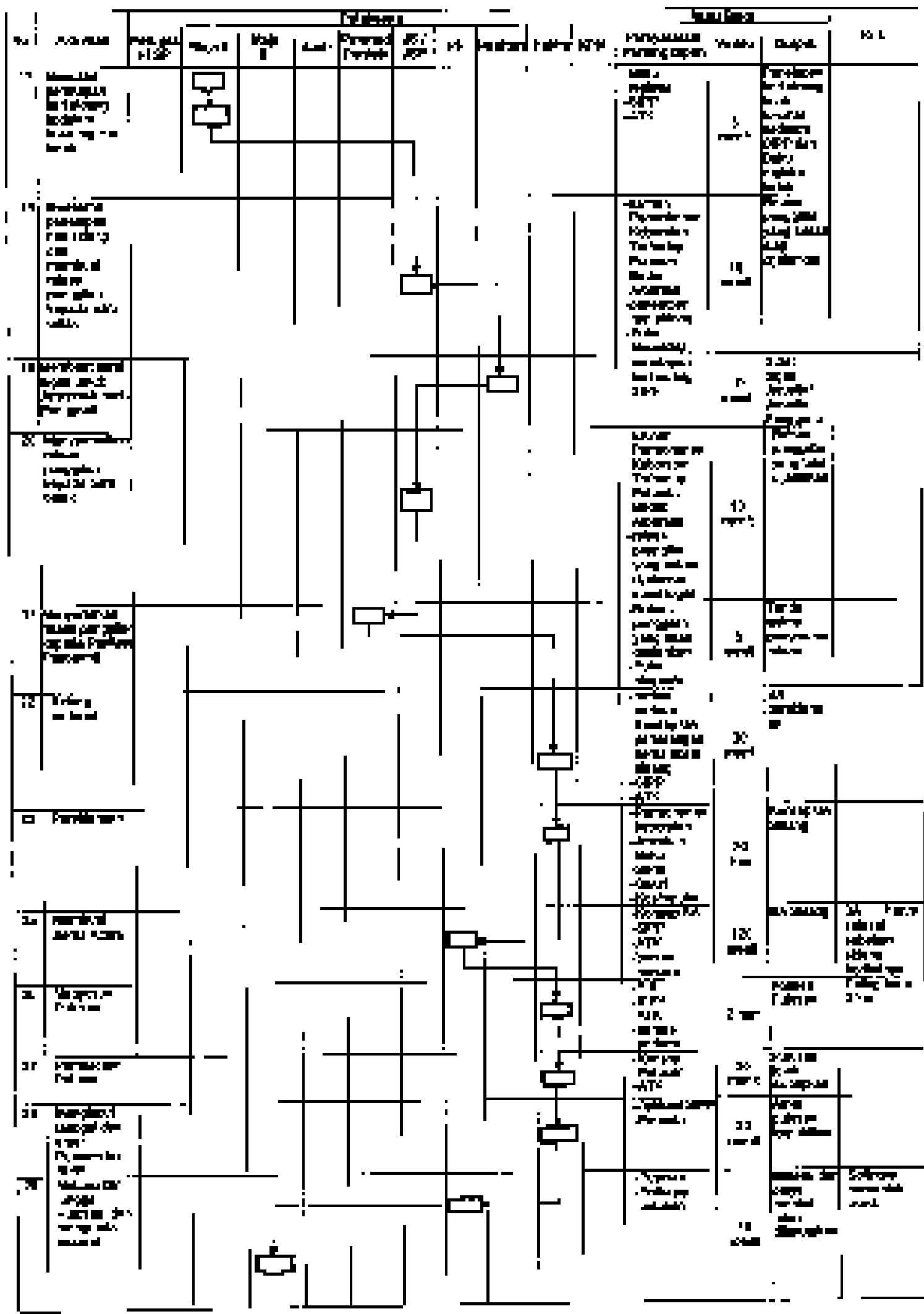

PERUBAHAN PERUBAHAN PERUBAHAN

Saya Hegeri, Hakim Peradilan Agama

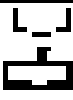
No.	Keterangan	Peta Lokasi						Materi Utama			GTL		
		Sejarah PETA	Tempat	Luas	Persegi	Persegi Panjang	Persegi Panjang	Persegi Panjang	Volume	Luas			
1	Sejarah dan perkembangan PETA sebagai alat komunikasi												
2	Sejarah dan perkembangan PETA sebagai alat komunikasi												
3	Sejarah dan perkembangan PETA sebagai alat komunikasi												
4	Sejarah dan perkembangan PETA sebagai alat komunikasi												
5	Sejarah dan perkembangan PETA sebagai alat komunikasi												

No.	Keterangan	Peralatan										Merk Daftar		No.			
		1	2	3	4	5	6	7	8	9	10	11	12				
5	Merupakan alat untuk mengukur tekanan udara di dalam ruangan.																
7	Merupakan alat untuk mengukur suhu udara di dalam ruangan.																
8	Merupakan alat untuk mengukur kelembaban udara di dalam ruangan.																
9	Merupakan alat untuk mengukur kecepatan angin di dalam ruangan.																
10	Merupakan alat untuk mengukur tekanan udara di dalam ruangan.																
11	Merupakan alat untuk mengukur suhu udara di dalam ruangan.																
12	Merupakan alat untuk mengukur kelembaban udara di dalam ruangan.																
13	Merupakan alat untuk mengukur kecepatan angin di dalam ruangan.																
14	Merupakan alat untuk mengukur tekanan udara di dalam ruangan.																
15	Merupakan alat untuk mengukur suhu udara di dalam ruangan.																
16	Merupakan alat untuk mengukur kelembaban udara di dalam ruangan.																



No	POL. ROOM	Peralaksanaan							Materi			Alokasi		
		Waktu (jam)	Tempat	Media	Alat	Formasi	Keaktifan	Keberhasilan	Keberhasilan	Keberhasilan	Keberhasilan			
20	Menyebutkan bagian-bagian dari sistem tenaga listrik										- Menyebutkan bagian-bagian dari sistem tenaga listrik	15 menit	Menyebutkan bagian-bagian dari sistem tenaga listrik	
21	Mengidentifikasi jenis-jenis tenaga listrik										- Mengidentifikasi jenis-jenis tenaga listrik	15 menit	Mengidentifikasi jenis-jenis tenaga listrik	
22	Mengidentifikasi jenis-jenis tenaga listrik										- Mengidentifikasi jenis-jenis tenaga listrik	15 menit	Mengidentifikasi jenis-jenis tenaga listrik	Mengidentifikasi jenis-jenis tenaga listrik
23	Mengidentifikasi jenis-jenis tenaga listrik										- Mengidentifikasi jenis-jenis tenaga listrik	15 menit	Mengidentifikasi jenis-jenis tenaga listrik	
24	Mengidentifikasi jenis-jenis tenaga listrik										- Mengidentifikasi jenis-jenis tenaga listrik	15 menit	Mengidentifikasi jenis-jenis tenaga listrik	
25	Mengidentifikasi jenis-jenis tenaga listrik										- Mengidentifikasi jenis-jenis tenaga listrik	15 menit	Mengidentifikasi jenis-jenis tenaga listrik	



PERGAULAN HESPRE PUSAT (RUANG KELAS I)

1. Berkecukupan Geometri Control Room dan Kantor

Salahsatu Peta

NOVUS 10P : 1001/1001/2018/KES/2018

TGL TERBITNYA : 15 April 2018

UJIAN : 15 April 2018

TENTUKAN : 1

TUJUAN : 1 April 2018

LOKASI : Kotan Pergaulan Hegerl Pambayan

HESS/USUBO H.S.II/II
SOP (PADA RUANG KEMAHKAMAN
HESPREKAWAN TERHADAP PUTI
HPSI

HURUF KAW MELAKSANA :

1. G
2. G
3. SAL. Cadangan

DASAR HUKUM :

1. Undang-Undang Dasar 1945, dan Undang-Undang Kewilayahan
2. Undang-Undang Nomor 1 tahun 2004 tentang Peraturan Pemerintah
3. Undang-Undang Nomor 23 tahun 2007 tentang Peraturan
4. Undang-Undang Nomor 17 tahun 2008 tentang Undang-Undang
5. Undang-Undang Nomor 17 tahun 2008 tentang Undang-Undang
6. Undang-Undang Nomor 17 tahun 2008 tentang Undang-Undang
7. Undang-Undang Nomor 17 tahun 2008 tentang Undang-Undang
8. Undang-Undang Nomor 17 tahun 2008 tentang Undang-Undang
9. Undang-Undang Nomor 17 tahun 2008 tentang Undang-Undang
10. Undang-Undang Nomor 17 tahun 2008 tentang Undang-Undang
11. Undang-Undang Nomor 17 tahun 2008 tentang Undang-Undang
12. Undang-Undang Nomor 17 tahun 2008 tentang Undang-Undang
13. Undang-Undang Nomor 17 tahun 2008 tentang Undang-Undang
14. Undang-Undang Nomor 17 tahun 2008 tentang Undang-Undang
15. Undang-Undang Nomor 17 tahun 2008 tentang Undang-Undang
16. Undang-Undang Nomor 17 tahun 2008 tentang Undang-Undang
17. Undang-Undang Nomor 17 tahun 2008 tentang Undang-Undang
18. Undang-Undang Nomor 17 tahun 2008 tentang Undang-Undang
19. Undang-Undang Nomor 17 tahun 2008 tentang Undang-Undang
20. Undang-Undang Nomor 17 tahun 2008 tentang Undang-Undang

KETERANGAN

1. SOP

PETA KAWAN PERUBAHAN

1. Kawan
2. Kawan
3. Pinau

PENGANTAR KAWAN

PERUBAHAN KAWAN

1. SOP

1. SOP

No	Aktionen	Prozessplan					Prozessplan	Werte		KPI
		Start	Ende	Dauer	Abh.	Abh.		Min	Max	
1	Start des Projekts									
2	Planung des Projekts									
3	Umsetzung des Projekts									
4	Überprüfung des Projekts									
5	Beendigung des Projekts									
6	...									
7	...									
8	...									
9	...									
10	...									
11	...									
12	...									

No.	Activities	Activity Data										Total Hours		Notes				
		Activity Code	Activity Name	Activity Description	Activity Location	Activity Duration	Activity Frequency	Activity Priority	Activity Status	Activity Type	Activity Category	Activity Sub-category	Activity Unit		Activity Rate			
1	Identify the project objectives and scope																	
2	Develop a project plan and schedule																	
3	Identify the project resources and assign them																	
4	Monitor the project progress and adjust as needed																	
5	Identify the project risks and develop mitigation strategies																	
6	Identify the project stakeholders and communicate with them																	
7	Identify the project budget and manage it																	
8	Identify the project quality and ensure it is maintained																	
9	Identify the project closure and evaluate the project																	

No.	Uraian	Tipe dan Spesifikasi					Merk / Merek	Kategori / Fungsi	Keterangan
		Tipe	Spesifikasi	Material	Dimensi	Warna			
1	...								
2	...								
3	...								
4	...								
5	...								
6	...								
7	...								
8	...								
9	...								
10	...								
11	...								
12	...								
13	...								
14	...								
15	...								
16	...								
17	...								
18	...								
19	...								
20	...								
21	...								
22	...								
23	...								
24	...								
25	...								
26	...								
27	...								
28	...								
29	...								
30	...								
31	...								
32	...								
33	...								
34	...								
35	...								
36	...								
37	...								
38	...								
39	...								
40	...								
41	...								
42	...								
43	...								
44	...								
45	...								
46	...								
47	...								
48	...								
49	...								
50	...								

No.	Uraian	Peta Kantor	Menge- kan	Partisi						Membaca	Membaca	Membaca	Membaca
				1	2	3	4	5	6				
1	Menyusun perencanaan tugas kantor												
2	Mengorganisasi- sasikan tugas kantor												
3	Mengkoordinasi pekerja kantor untuk menyelesaikan tugas kantor												
4	Mengawasi pekerja kantor dalam menyelesaikan tugas kantor												
5	Mengumpulkan data dari pekerja kantor untuk menyelesaikan tugas kantor												
6	Mengumpulkan data dari pekerja kantor untuk menyelesaikan tugas kantor												

No	Address	Phase 1					Phase 2					Total	
		Phase 1	Phase 1	Phase 1	Phase 1	Phase 1	Phase 2	Phase 2	Phase 2	Phase 2	Phase 2		
1	Phase 1: 1st to 2nd Floor Phase 2: 3rd Floor Structure: 1st to 3rd Floor Area: 1000 sqm Material: Concrete												1000
2	Phase 1: 1st to 2nd Floor Phase 2: 3rd Floor Structure: 1st to 3rd Floor Area: 1000 sqm Material: Concrete												1000
3	Phase 1: 1st to 2nd Floor Phase 2: 3rd Floor Structure: 1st to 3rd Floor Area: 1000 sqm Material: Concrete												1000
4	Phase 1: 1st to 2nd Floor Phase 2: 3rd Floor Structure: 1st to 3rd Floor Area: 1000 sqm Material: Concrete												1000
5	Phase 1: 1st to 2nd Floor Phase 2: 3rd Floor Structure: 1st to 3rd Floor Area: 1000 sqm Material: Concrete												1000
6	Phase 1: 1st to 2nd Floor Phase 2: 3rd Floor Structure: 1st to 3rd Floor Area: 1000 sqm Material: Concrete												1000
7	Phase 1: 1st to 2nd Floor Phase 2: 3rd Floor Structure: 1st to 3rd Floor Area: 1000 sqm Material: Concrete												1000
8	Phase 1: 1st to 2nd Floor Phase 2: 3rd Floor Structure: 1st to 3rd Floor Area: 1000 sqm Material: Concrete												1000
9	Phase 1: 1st to 2nd Floor Phase 2: 3rd Floor Structure: 1st to 3rd Floor Area: 1000 sqm Material: Concrete												1000
10	Phase 1: 1st to 2nd Floor Phase 2: 3rd Floor Structure: 1st to 3rd Floor Area: 1000 sqm Material: Concrete												1000
11	Phase 1: 1st to 2nd Floor Phase 2: 3rd Floor Structure: 1st to 3rd Floor Area: 1000 sqm Material: Concrete												1000
12	Phase 1: 1st to 2nd Floor Phase 2: 3rd Floor Structure: 1st to 3rd Floor Area: 1000 sqm Material: Concrete												1000
13	Phase 1: 1st to 2nd Floor Phase 2: 3rd Floor Structure: 1st to 3rd Floor Area: 1000 sqm Material: Concrete												1000
14	Phase 1: 1st to 2nd Floor Phase 2: 3rd Floor Structure: 1st to 3rd Floor Area: 1000 sqm Material: Concrete												1000
15	Phase 1: 1st to 2nd Floor Phase 2: 3rd Floor Structure: 1st to 3rd Floor Area: 1000 sqm Material: Concrete												1000
16	Phase 1: 1st to 2nd Floor Phase 2: 3rd Floor Structure: 1st to 3rd Floor Area: 1000 sqm Material: Concrete												1000
17	Phase 1: 1st to 2nd Floor Phase 2: 3rd Floor Structure: 1st to 3rd Floor Area: 1000 sqm Material: Concrete												1000

No	Uraian	Pelayanan							Materi Pokok			Kend.			
		1	2	3	4	5	6	7	1	2	3				
24	Menyusun laporan tahunan perusahaan														
25	Mengembangkan program pemasaran														
26	Menganalisis laporan keuangan														
27	Mengembangkan strategi pemasaran														
28	Menganalisis laporan keuangan														
29	Mengembangkan strategi pemasaran														
30	Menganalisis laporan keuangan														
31	Mengembangkan strategi pemasaran														
32	Menganalisis laporan keuangan														
33	Mengembangkan strategi pemasaran														
34	Menganalisis laporan keuangan														



PENDALIHAN MESIN PAKSI/MSD/MSD II

1.1. Pada dan Kebutuhan Pasokan Kerosin, Kerosin Turap, Kerosin Berman

NO. PERMITS : 002-111/2014/PT.00.00/001

TA. PERMILAHAN : 15 April 2014

D. PERMIL : 15 April 2014

REVISI NO. :

LOKASI PERMIL : MANGKAPURI

DOKUMEN PERMIL : Keras Pengalihan Ruang Pengalihan

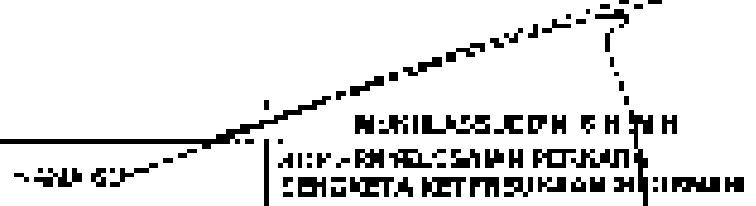

Uraian Uraian

1. Uraian Uraian R. 1.1.1. dan 1.1.2. tentang Mekanisme Pengalihan Ruang Perumahan
2. Uraian Uraian R. 1.1.3. dan 1.1.4. tentang Mekanisme Pengalihan Ruang Perumahan
3. Uraian Uraian R. 1.1.5. dan 1.1.6. tentang Mekanisme Pengalihan Ruang Perumahan
4. Uraian Uraian R. 1.1.7. dan 1.1.8. tentang Mekanisme Pengalihan Ruang Perumahan
5. Uraian Uraian R. 1.1.9. dan 1.1.10. tentang Mekanisme Pengalihan Ruang Perumahan
6. Uraian Uraian R. 1.1.11. dan 1.1.12. tentang Mekanisme Pengalihan Ruang Perumahan
7. Uraian Uraian R. 1.1.13. dan 1.1.14. tentang Mekanisme Pengalihan Ruang Perumahan
8. Uraian Uraian R. 1.1.15. dan 1.1.16. tentang Mekanisme Pengalihan Ruang Perumahan
9. Uraian Uraian R. 1.1.17. dan 1.1.18. tentang Mekanisme Pengalihan Ruang Perumahan
10. Uraian Uraian R. 1.1.19. dan 1.1.20. tentang Mekanisme Pengalihan Ruang Perumahan
11. Uraian Uraian R. 1.1.21. dan 1.1.22. tentang Mekanisme Pengalihan Ruang Perumahan
12. Uraian Uraian R. 1.1.23. dan 1.1.24. tentang Mekanisme Pengalihan Ruang Perumahan
13. Uraian Uraian R. 1.1.25. dan 1.1.26. tentang Mekanisme Pengalihan Ruang Perumahan
14. Uraian Uraian R. 1.1.27. dan 1.1.28. tentang Mekanisme Pengalihan Ruang Perumahan
15. Uraian Uraian R. 1.1.29. dan 1.1.30. tentang Mekanisme Pengalihan Ruang Perumahan
16. Uraian Uraian R. 1.1.31. dan 1.1.32. tentang Mekanisme Pengalihan Ruang Perumahan
17. Uraian Uraian R. 1.1.33. dan 1.1.34. tentang Mekanisme Pengalihan Ruang Perumahan
18. Uraian Uraian R. 1.1.35. dan 1.1.36. tentang Mekanisme Pengalihan Ruang Perumahan
19. Uraian Uraian R. 1.1.37. dan 1.1.38. tentang Mekanisme Pengalihan Ruang Perumahan
20. Uraian Uraian R. 1.1.39. dan 1.1.40. tentang Mekanisme Pengalihan Ruang Perumahan

PETERANGAN

1. 001. 001. 001. 001. 001
2. 001. 001. 001. 001. 001

PERINGATAN CATATAN

Jika ada perubahan, maka harus disesuaikan dengan peraturan yang berlaku.

REVISI PERMILIHAN

1. 001. 001. 001. 001. 001
2. 001. 001. 001. 001. 001

PERALATAN/PERMILIHAN

1. 001. 001. 001. 001. 001
2. 001. 001. 001. 001. 001
3. 001. 001. 001. 001. 001

PERINGATAN DAN PERINGATAN

Seluruh bagian harus mengikuti peraturan yang berlaku.

No	Alamat	Address				M. d. R. No.			RMC
		Map P/100	Map P/100	Particular P/100	No P/100	Particular P/100	Particular P/100	Particular P/100	
11
12
13
14
15
16
17
18
19
20
21

No	Address	PRIBUMIL										Mula M/P		Kad		
		Age	Sex	Religion	Occupation	Education	Religion	Religion	Religion	Religion	Religion	Religion	Religion		Religion	Religion
22	Perumahan															
23	Melayu di Kuala Lumpur															
24	Melayu di Kuala Lumpur															
25	Perumahan 1															
26	Melayu di Kuala Lumpur															
27	Melayu di Kuala Lumpur															
28	Melayu di Kuala Lumpur															
29	Melayu di Kuala Lumpur															
30	Melayu di Kuala Lumpur															
31	Melayu di Kuala Lumpur															
32	Melayu di Kuala Lumpur															
33	Melayu di Kuala Lumpur															
34	Melayu di Kuala Lumpur															
35	Melayu di Kuala Lumpur															
36	Melayu di Kuala Lumpur															
37	Melayu di Kuala Lumpur															
38	Melayu di Kuala Lumpur															
39	Melayu di Kuala Lumpur															
40	Melayu di Kuala Lumpur															
41	Melayu di Kuala Lumpur															
42	Melayu di Kuala Lumpur															
43	Melayu di Kuala Lumpur															
44	Melayu di Kuala Lumpur															
45	Melayu di Kuala Lumpur															
46	Melayu di Kuala Lumpur															
47	Melayu di Kuala Lumpur															
48	Melayu di Kuala Lumpur															
49	Melayu di Kuala Lumpur															
50	Melayu di Kuala Lumpur															
51	Melayu di Kuala Lumpur															
52	Melayu di Kuala Lumpur															
53	Melayu di Kuala Lumpur															
54	Melayu di Kuala Lumpur															
55	Melayu di Kuala Lumpur															
56	Melayu di Kuala Lumpur															
57	Melayu di Kuala Lumpur															
58	Melayu di Kuala Lumpur															
59	Melayu di Kuala Lumpur															
60	Melayu di Kuala Lumpur															
61	Melayu di Kuala Lumpur															
62	Melayu di Kuala Lumpur															
63	Melayu di Kuala Lumpur															
64	Melayu di Kuala Lumpur															
65	Melayu di Kuala Lumpur															
66	Melayu di Kuala Lumpur															
67	Melayu di Kuala Lumpur															
68	Melayu di Kuala Lumpur															
69	Melayu di Kuala Lumpur															
70	Melayu di Kuala Lumpur															
71	Melayu di Kuala Lumpur															
72	Melayu di Kuala Lumpur															
73	Melayu di Kuala Lumpur															
74	Melayu di Kuala Lumpur															
75	Melayu di Kuala Lumpur															
76	Melayu di Kuala Lumpur															
77	Melayu di Kuala Lumpur															
78	Melayu di Kuala Lumpur															
79	Melayu di Kuala Lumpur															
80	Melayu di Kuala Lumpur															
81	Melayu di Kuala Lumpur															
82	Melayu di Kuala Lumpur															
83	Melayu di Kuala Lumpur															
84	Melayu di Kuala Lumpur															
85	Melayu di Kuala Lumpur															
86	Melayu di Kuala Lumpur															
87	Melayu di Kuala Lumpur															
88	Melayu di Kuala Lumpur															
89	Melayu di Kuala Lumpur															
90	Melayu di Kuala Lumpur															
91	Melayu di Kuala Lumpur															
92	Melayu di Kuala Lumpur															
93	Melayu di Kuala Lumpur															
94	Melayu di Kuala Lumpur															
95	Melayu di Kuala Lumpur															
96	Melayu di Kuala Lumpur															
97	Melayu di Kuala Lumpur															
98	Melayu di Kuala Lumpur															
99	Melayu di Kuala Lumpur															
100	Melayu di Kuala Lumpur															

PENGADILAN NEGERI PASARWAJO KELAS II

Jl. Sukwikarta No. Telp. Fax. Kecamatan Pasarwajo, Kabupaten Buton
Buton - Sulawesi Tenggara 93754.

Website : <http://www.pn.pasarwajo.go.id> e-mail : pn.pasarwajo@pn.pasarwajo.go.id



SOP

KEPANITERAAN PERDATA

GUGATAN SEDERHANA

TAHUN 2019

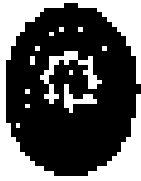

PENGADHAN MEBERI PASARWAJIB KELAS II

Jl. Usatoba, Kecamatan Kumbak, Kecamatan Pakanbaru, Kabupaten Indragiri

DAFTAR INDUK SOP KEPANTERAAN PERDATA

NO	NAMA SOP	NOMOR SOP
1	TATA CARA PENYERAHAN BUKITAN SERTIFIKASI OLEH HAKIM TUNGGAL	020 UTZ/2019/PMK 024/2019
2	KERFRATAN BUKITAN SERTIFIKASI	020 UTZ/2019/PMK 024/2019



PENCABILAN HESPER PASARAWAN KELAS II

II (Dokter Gigi) dan Nomor Keperawatan Keperawatan

Kabupaten Padang

KEPERAWATAN

IGL 12501/06

IGL 12501/06

KEPERAWATAN

IGL 12501/06

IGL 12501/06

KEPERAWATAN

IGL 12501/06

IGL 12501/06

IGL

IGL 12501/06

Kelompok Keperawatan Keperawatan

MUHI BANTUAN, S.Pd, M.K.
SOP TATA CARA KEMENTERIAN KESEHATAN RI
UMUM DAN BERKAITAN DENGAN KEPERAWATAN

DAFTAR KUALIFIKASI

KUALIFIKASI PENYUSUN

1. Lulusan Sarjana Pendidikan Keperawatan (S1) Keperawatan di Indonesia, dengan IPK 2,00
2. Lulusan Sarjana Pendidikan Keperawatan (S1) Keperawatan di Indonesia, dengan IPK 2,00
3. Lulusan Sarjana Pendidikan Keperawatan (S1) Keperawatan di Indonesia, dengan IPK 2,00
4. Lulusan Sarjana Pendidikan Keperawatan (S1) Keperawatan di Indonesia, dengan IPK 2,00
5. Lulusan Sarjana Pendidikan Keperawatan (S1) Keperawatan di Indonesia, dengan IPK 2,00
6. Lulusan Sarjana Pendidikan Keperawatan (S1) Keperawatan di Indonesia, dengan IPK 2,00
7. Lulusan Sarjana Pendidikan Keperawatan (S1) Keperawatan di Indonesia, dengan IPK 2,00
8. Lulusan Sarjana Pendidikan Keperawatan (S1) Keperawatan di Indonesia, dengan IPK 2,00
9. Lulusan Sarjana Pendidikan Keperawatan (S1) Keperawatan di Indonesia, dengan IPK 2,00
10. Lulusan Sarjana Pendidikan Keperawatan (S1) Keperawatan di Indonesia, dengan IPK 2,00

1. Sarjana Pendidikan Keperawatan (S1) Keperawatan
2. Sarjana Pendidikan Keperawatan (S1) Keperawatan
3. Sarjana Pendidikan Keperawatan (S1) Keperawatan

PETUNJUK

PERUBAHAN PERLEMBAGAAN

1. Sarjana Pendidikan Keperawatan

1. Sarjana Pendidikan Keperawatan
2. Sarjana Pendidikan Keperawatan
3. Sarjana Pendidikan Keperawatan
4. Sarjana Pendidikan Keperawatan
5. Sarjana Pendidikan Keperawatan

PENCABILAN KEPERAWATAN

PENCABILAN KEPERAWATAN

1. Sarjana Pendidikan Keperawatan

1. Sarjana Pendidikan Keperawatan

No	Aktivitas	Klasifikasi					Detail										
		Prinsip PISA	Kategori	Peringkat	Peringkat	Peringkat	Waktu	Tempat	Media	Waktu	Perangkat	Media	Kategori				
1	Mengidentifikasi jenis-jenis sumber belajar dan sumber daya			1							10 menit	10 menit	10 menit	10 menit	10 menit	10 menit	10 menit
2	Mengidentifikasi sumber belajar dan sumber daya										10 menit	10 menit	10 menit	10 menit	10 menit	10 menit	10 menit
3	Mengidentifikasi sumber belajar dan sumber daya										10 menit	10 menit	10 menit	10 menit	10 menit	10 menit	10 menit
4	Mengidentifikasi sumber belajar dan sumber daya										10 menit	10 menit	10 menit	10 menit	10 menit	10 menit	10 menit
5	Mengidentifikasi sumber belajar dan sumber daya										10 menit	10 menit	10 menit	10 menit	10 menit	10 menit	10 menit
6	Mengidentifikasi sumber belajar dan sumber daya										10 menit	10 menit	10 menit	10 menit	10 menit	10 menit	10 menit
7	Mengidentifikasi sumber belajar dan sumber daya										10 menit	10 menit	10 menit	10 menit	10 menit	10 menit	10 menit
8	Mengidentifikasi sumber belajar dan sumber daya										10 menit	10 menit	10 menit	10 menit	10 menit	10 menit	10 menit

No	Activities	Duration (days)	Name	Predecessors						Time (days)								
				Activity 1	Activity 2	Activity 3	Activity 4	Activity 5	Activity 6	Start	Finish	ES	EF					
6	Plan year-end budget																	
7	Allocate resources																	
8	Develop budget																	
9	Review budget																	
10	Finalize budget																	
11	Implement budget																	
12	Monitor budget																	
13	Report budget																	
14	Finalize budget																	
15	Implement budget																	
16	Monitor budget																	
17	Report budget																	
18	Finalize budget																	
19	Implement budget																	
20	Monitor budget																	
21	Report budget																	
22	Finalize budget																	

No	Aktivitas	Kategori				Kategori				Durasi	Catatan	
		Manajemen	Keuangan	Operasional	Kelembagaan	Manajemen	Keuangan	Operasional	Kelembagaan			
17	Menyusun proposal awal untuk kegiatan kejuruan										14 hari	Penyusunan proposal awal
18	Menyusun proposal awal untuk kegiatan kejuruan										13 hari	Penyusunan proposal awal
19	Menyusun proposal awal untuk kegiatan kejuruan										18 hari	Penyusunan proposal awal
20	Menyusun proposal awal untuk kegiatan kejuruan										13 hari	Penyusunan proposal awal
21	Menyusun proposal awal untuk kegiatan kejuruan										10 hari	Penyusunan proposal awal
22	Menyusun proposal awal untuk kegiatan kejuruan										10 hari	Penyusunan proposal awal
23	Menyusun proposal awal untuk kegiatan kejuruan										10 hari	Penyusunan proposal awal
24	Menyusun proposal awal untuk kegiatan kejuruan										10 hari	Penyusunan proposal awal
25	Menyusun proposal awal untuk kegiatan kejuruan										10 hari	Penyusunan proposal awal
26	Menyusun proposal awal untuk kegiatan kejuruan										10 hari	Penyusunan proposal awal
27	Menyusun proposal awal untuk kegiatan kejuruan										10 hari	Penyusunan proposal awal
28	Menyusun proposal awal untuk kegiatan kejuruan										10 hari	Penyusunan proposal awal

No	Aktivitas	Kategori						Masa Kerja				Kategori	
		Pelayanan Kantor	Keperawatan Rumah Sakit	Pendidikan Formal	di MSP	IT	Penelitian	Manajemen	Keperawatan	Masa Kerja	Keperawatan		
20	Menyusun rencana kegiatan kerja dan anggaran kegiatan kerja										13 tahun	Pada tahun 2010, saya diangkat sebagai Kepala Ruang Keperawatan di RSUP H. Hasanudin Saifudin Djember	
21	Melakukan koordinasi dengan kepala bagian dan staf bagian										13 tahun	Pada tahun 2010, saya diangkat sebagai Kepala Ruang Keperawatan di RSUP H. Hasanudin Saifudin Djember	Keperawatan
22	Melakukan koordinasi dengan kepala bagian dan staf bagian										13 tahun	Pada tahun 2010, saya diangkat sebagai Kepala Ruang Keperawatan di RSUP H. Hasanudin Saifudin Djember	Keperawatan
23	Melakukan koordinasi dengan kepala bagian dan staf bagian										13 tahun	Pada tahun 2010, saya diangkat sebagai Kepala Ruang Keperawatan di RSUP H. Hasanudin Saifudin Djember	Keperawatan
24	Melakukan koordinasi dengan kepala bagian dan staf bagian										13 tahun	Pada tahun 2010, saya diangkat sebagai Kepala Ruang Keperawatan di RSUP H. Hasanudin Saifudin Djember	Keperawatan



TENGGAHAN REGEN: PARAHYANGI BELAS II
II **Salah satu salinan Surat Keputusan** **menteri**
Kelurahan Bawa

NO. SURAT	NO. 1234567890123456
Tgl. Pengesahan	10 Apr 2012
Tgl. Berlaku	10 Apr 2012
Tgl. Kadaluwarsa	-
Tgl. Ganti	10 Apr 2012
Keperluan	Hubungan dengan Regenerasi
Tempat	PURILASUDOH, Kabupaten SINGARAJAYA

REVISI/REVISI PERUBAHAN :

- 1. No. Revisi
- 2. No. Revisi
- 3. No. Revisi

REVISI/REVISI PERUBAHAN :

1. No. Revisi
2. Revisi
3. Revisi
4. Revisi
5. Revisi
6. Revisi

REVISI/REVISI PERUBAHAN :

Surat Keputusan ini berlaku sejak tanggal
 ditetapkan.

DAFTAR LAMPIRAN

1. Salinan Surat Keputusan Gubernur (1) dan Bupati (1) tentang Pengesahan dan Pengesahan
2. Salinan Surat Keputusan Bupati (1) dan Bupati (1) tentang Pengesahan
3. Salinan Surat Keputusan Bupati (1) dan Bupati (1) tentang Pengesahan
4. Salinan Surat Keputusan Bupati (1) dan Bupati (1) tentang Pengesahan
5. Salinan Surat Keputusan Bupati (1) dan Bupati (1) tentang Pengesahan
6. Salinan Surat Keputusan Bupati (1) dan Bupati (1) tentang Pengesahan
7. Salinan Surat Keputusan Bupati (1) dan Bupati (1) tentang Pengesahan
8. Salinan Surat Keputusan Bupati (1) dan Bupati (1) tentang Pengesahan
9. Salinan Surat Keputusan Bupati (1) dan Bupati (1) tentang Pengesahan
10. Salinan Surat Keputusan Bupati (1) dan Bupati (1) tentang Pengesahan
11. Salinan Surat Keputusan Bupati (1) dan Bupati (1) tentang Pengesahan

PETUNJUK

1. Salinan Surat Keputusan Gubernur (1) dan Bupati (1)
2. Salinan Surat Keputusan Bupati (1) dan Bupati (1)

PENGATAPAN

Surat Keputusan ini berlaku sejak tanggal
 ditetapkan.

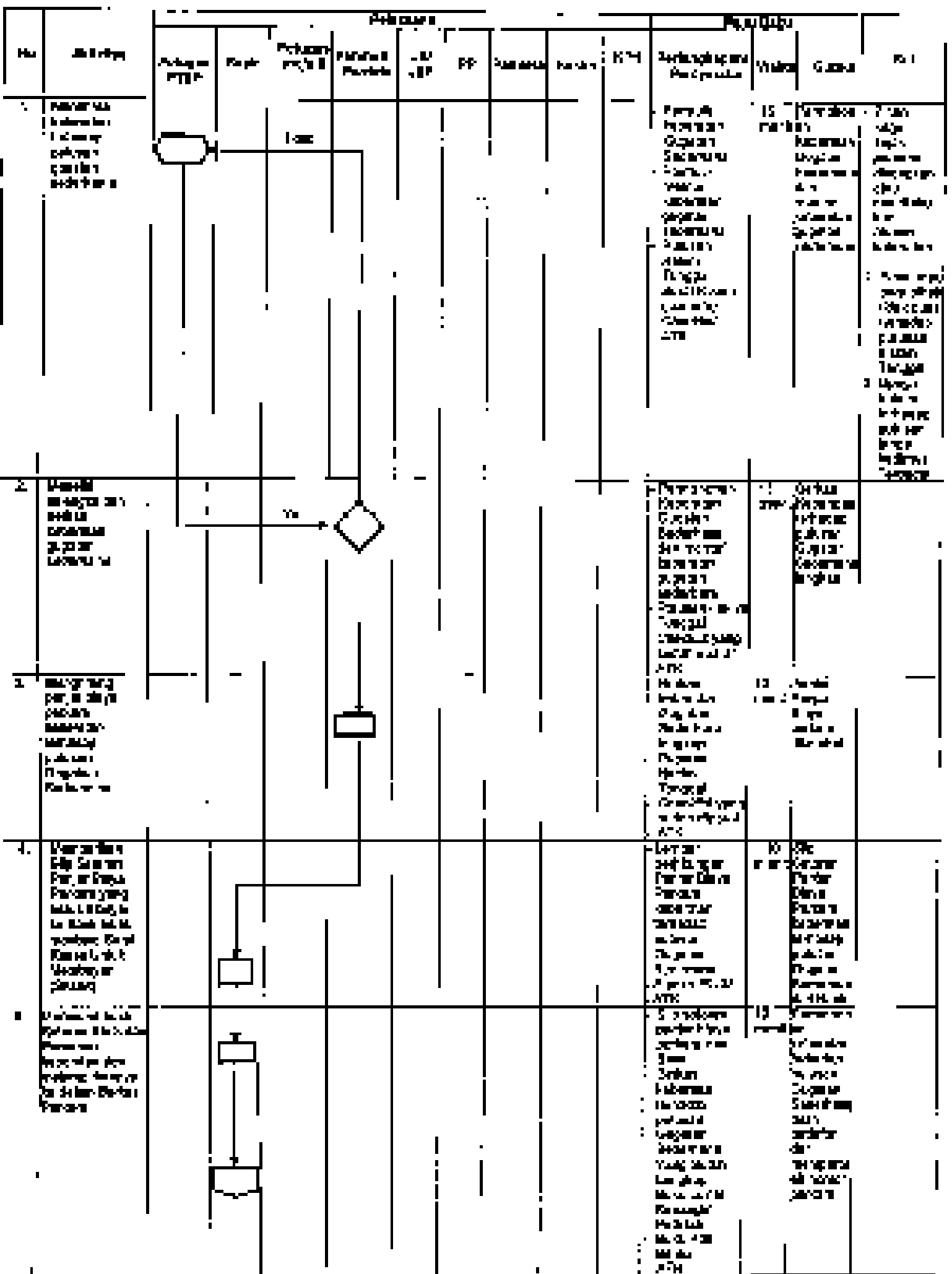

Nr.	Anforderung	Feinstruktur						Ausführung			Verknüpfung	Verknüpfung	Verknüpfung			
		Prozess	Modul	Prozess	Prozess	Prozess	Prozess	Modul	Modul	Modul						
6	Personnel ... Mitarbeiter Mitarbeiter Mitarbeiter															
7															
8															
9															
10															
11															
12															

No	Materi Pokok	Praktikum					Materi Pokok							
		Praktikum I	Praktikum II	Praktikum III	Praktikum IV	Praktikum V	Teori	Praktikum	Praktikum	Praktikum				
17	Menguraikan struktur sel hewan dan tumbuhan													
18	Menguraikan struktur jaringan hewan dan tumbuhan													
19	Menguraikan struktur sistem peredaran darah													
20	Menguraikan struktur sistem pencernaan													
21	Menguraikan struktur sistem pernapasan													
22	Menguraikan struktur sistem ekskresi													
23	Menguraikan struktur sistem reproduksi													

No.	Atribut Data	Prinsip	Klasik	Atribut	Prolog					Atribut		KCI
					Prinsip	Prinsip	Prinsip	Prinsip	Prinsip	Prinsip	Prinsip	
21.	<ul style="list-style-type: none"> • Memeriksa dan • Memeriksa dan • Memeriksa dan 											
22.	<ul style="list-style-type: none"> • Memeriksa dan • Memeriksa dan • Memeriksa dan • Memeriksa dan • Memeriksa dan 											
23.	<ul style="list-style-type: none"> • Memeriksa dan • Memeriksa dan • Memeriksa dan • Memeriksa dan • Memeriksa dan 											