

**STANDAR OPERASIONAL PROSEDUR  
(SOP)  
SUB BAGIAN KEPEGAWAIAN, ORGANISASI  
DAN TATA LAKSANA**



**TAHUN 2019**

**PENGADILAN NEGERI PASARWAJO KELAS II**



## PENGADILAN NEGERI PASARWAJO

Jl. Babakan No. 1 Kel. Kemoreh, Kec. Pasarwajo

Kab. Jember, Sulawesi Tenggara

Telp. (0438) 21111 Fax: (0438) 21111

Website: [www.pn.pasarwajo.go.id](http://www.pn.pasarwajo.go.id)

Email: pn.pasarwajo@pn.pasarwajo.go.id

### DAFTAR INDIK SOP KEPENGAWALAN, ORGANISASI DAN TATA LAKSANA

NO	NAMA SOP	NOMOR SOP
1.	PENCHEKAMAN SILOK DINAS	W23.U7501/SOP-074/2019
2.	INVENTARISASI PEGAWAI (HUKUM) DAN PELAJAR	W23.U7502/SOP-074/2019
3.	DATA LIT LIT SINGKIRITAN (DUS) HAKIM	W23.U7503/SOP-074/2019
4.	DAFTAR URUT KEANGKATAN (DOK) PEGAWAI	W23.U7504/SOP-074/2019
5.	BERKAS HUKUM DAN AKTADUKUM DAN PELAJAR HUKUM	W23.U7505/SOP-074/2019
6.	PEMBUATAN SURAT KEPUTUSAN KETUA PENGADILAN NEGERI PASARWAJO	W23.U7506/SOP-074/2019
7.	PEKERJAAN KENAIKAN PANGKAT	W23.U7507/SOP-074/2019
8.	USULAN KENAIKAN Gaji HUKUM	W23.U7508/SOP-074/2019
9.	BERKAS DAN SURAT HUKUM DAN PEGAWAI NEGERI SIPIL	W23.U7509/SOP-074/2019
10.	USULAN PROMOSI JABATAN	W23.U7510/SOP-074/2019
11.	USULAN PENSIUN HAKIM DAN PEGAWAI NEGERI SIPIL	W23.U7511/SOP-074/2019
12.	USULAN LAMBA PENGALAMAN MATA LAINNYA	W23.U7512/SOP-074/2019
13.	PEMBUATAN DAFTAR PENJAJAN MANAJEMEN HUKUM	W23.U7513/SOP-074/2019
14.	PENYELESAIAN SURAT TUGAS	W23.U7514/SOP-074/2019
15.	PENYELESAIAN PENCHEKAMAN SILOK LIT LIT HUKUM DAN PELAJAR HUKUM	W23.U7515/SOP-074/2019
16.	PENYELESAIAN PEMBUATAN PENGANTAR HUKUM DAN SIPIL (MBAJI HUKUM) DAN PEGAWAI	W23.U7516/SOP-074/2019
17.	PENYELESAIAN PEMBUATAN KP	W23.U7517/SOP-074/2019
18.	PENYELESAIAN HUKUM DAN PELAJAR HUKUM PENYOKONGAN DAN MENDUKUN JABATAN	W23.U7518/SOP-074/2019
19.	PENDUSULAN TASEN, KAKIPU, KAKIPUS	W23.U7519/SOP-074/2019

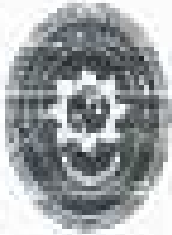

**UNIVERSITAS MITRA INDONESIA**

**J. Sulistyoko, S.P., M.Pd., M.H., Ners, Ph.D., M.Pd.**  
 Wakil Rektor, Bidang Akademik & Pengajaran  
 Gedung: Gedung P.101, Jember  
 Staf: 031-8332222  
 Email: j.sulistyoko@mitra-indonesia.ac.id

Lama SKP	074.07.1000.00.1400.014
Tanggal Pelaksanaan	12 April 2015
Tanggal Revisi	12 April 2015
Revisi No.	1
Tanggal Penerbit	15 April 2015
Dibuat oleh	Kelompok Dosen MIPA 1000014
Nama SKP	Keperawatan Saraf II (A)

**TUJUAN**

1. Mengetahui dan memahami prinsip-prinsip dasar keperawatan saraf
2. Mengetahui dan memahami prinsip-prinsip keperawatan saraf

**DAFTAR PUSTAKA**

1. Hidayat, Hidayat (2008). Keperawatan 2011
2. Pratiwi, D (2008). Keperawatan 2011
3. Pratiwi, D (2008). Keperawatan 2011
4. Pratiwi, D (2008). Keperawatan 2011
5. Pratiwi, D (2008). Keperawatan 2011

**ALTERNATIF**

1. Keperawatan Saraf II (A)

**PREMENJARAN**

1. SKP Keperawatan Saraf II (A)

**INDIKATOR PENCAPAIAN**

1. Mengetahui dan memahami prinsip-prinsip dasar keperawatan saraf
2. Mengetahui dan memahami prinsip-prinsip keperawatan saraf
3. Mengetahui dan memahami prinsip-prinsip keperawatan saraf
4. Mengetahui dan memahami prinsip-prinsip keperawatan saraf

**PENDALAMAN PERENCANAAN**

1. Keperawatan Saraf II (A)

**PENDALAMAN DAN PENYUSUNAN**

1. Keperawatan Saraf II (A)

No.	MATERI	Materi		Materi			Grafik	
		Definisi	Penyakit	Gejala	Diagnosis	Terapi		
1.	Menguraikan dan memahami definisi dari keperawatan saraf							Terdapatnya neuron dalam sistem saraf pusat dan perifer
2.	Menguraikan dan memahami definisi dari keperawatan saraf							Terdapatnya neuron dalam sistem saraf pusat dan perifer
3.	Menguraikan dan memahami definisi dari keperawatan saraf							Terdapatnya neuron dalam sistem saraf pusat dan perifer
4.	Menguraikan dan memahami definisi dari keperawatan saraf							Terdapatnya neuron dalam sistem saraf pusat dan perifer
5.	Menguraikan dan memahami definisi dari keperawatan saraf							Terdapatnya neuron dalam sistem saraf pusat dan perifer

No.	Alat/Bahan	Prosedur				Materi Dasar		Output
		Start	Proses, Step Keperawatan dan Tindakan	Intervensi	Asesmen Tindakan	Perencanaan, Pemberian obat	Waktu	
1.	Mengukur suhu oral, feses, dan darah menggunakan termometer					Suhu dirangsang oral Kardinal, suhu oral normal, suhu suhu feses Kardinal (37.5°C)	15 menit	Siapa saja yang dibutuhkan
2.	Mengukur suhu rektal					Suhu dirangsang rektal	15 menit	Menggunakan termometer



**PENGASIHAN NEONMI PASIWAFA RI**

**B. Heliana M. Krt. Kambali, Kc.Pa. (arung)**  
 Kaka, Kakak, Sa'iberal, Teogigira  
 Telp: 1-1-1, Fax: 1-1-1  
 Website: www.kemkes.go.id  
 Email: kpa@kpa.go.id, kpa@kemkes.go.id

Nama SOP	K21: VISUALISASI
Tanggal Disusun	13 April 2019
Tanggal Direvisi	15 April 2019
Revisi Ke-	12
Uraian Risiko	12 April 2019
Disetujui oleh	Fitria Pratiwi, Kepala UPTD Puskesmas

Nama SOP: **SKRIPSI: VISUALISASI NEONMI PASIWAFA RI**  
 (Kategori: Puskesmas, UPTD Puskesmas)

**TUJUAN**

- ... Maksud dan tujuannya
- Maksud (MNI) M:**
1. Maksud: Maksud MNI (MNI) MNI
  2. Maksud: Maksud MNI (MNI) MNI
  3. Maksud: Maksud MNI (MNI) MNI
  4. Maksud: Maksud MNI (MNI) MNI
  5. Maksud: Maksud MNI (MNI) MNI
  6. Maksud: Maksud MNI (MNI) MNI
- Kontribusi:**
1. SOP Dokter Desa Puskesmas Tabir (DTS)
  2. SOP Dokter Desa Puskesmas (DMS) Regional Negeri (DMS)
  3. SOP Puskesmas (DMS) Regional Negeri (DMS)
- Perbaikan:**
1. SOP ini dibuat di Puskesmas untuk dan bertujuan sebagai alat bantu

**KUALIFIKASI PELAKSANAAN**

1. Maksud: Maksud MNI (MNI) MNI
2. MNI (MNI) MNI



- Penyedia dan Perbaikan:**
1. MNI (MNI) MNI
  2. MNI (MNI) MNI
  3. MNI (MNI) MNI

**Penyedia dan Perbaikan:**

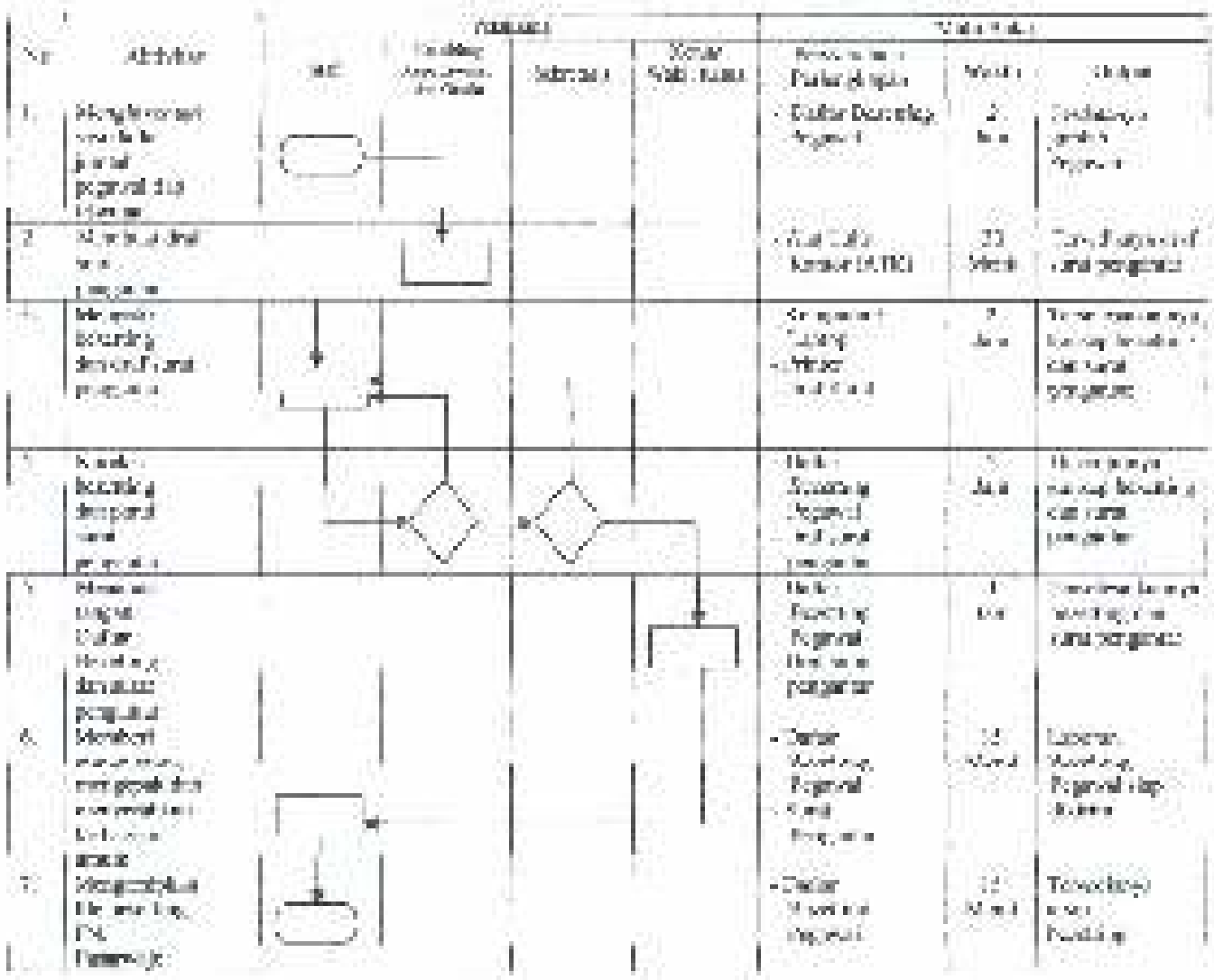
1. MNI (MNI) MNI





No.	Aktivitas	Gambar	Pembelajaran		Media Pembelajaran			
			Media Pembelajaran	Sarana Prasarana	Kelebihan	Kekurangan	Kelebihan	
1	Membaca materi tentang cara membaca dan menyimpulkan isi ringkas materi					<ul style="list-style-type: none"> <li>• Dapat meningkatkan kemampuan membaca</li> <li>• Dapat meningkatkan kemampuan menyimpulkan</li> </ul>	<ul style="list-style-type: none"> <li>• Tidak dapat meningkatkan kemampuan membaca</li> </ul>	<ul style="list-style-type: none"> <li>• Dapat meningkatkan kemampuan membaca</li> </ul>
2	Melakukan praktik menggunakan alat dan bahan					<ul style="list-style-type: none"> <li>• Dapat meningkatkan kemampuan membaca</li> <li>• Dapat meningkatkan kemampuan menyimpulkan</li> </ul>	<ul style="list-style-type: none"> <li>• Tidak dapat meningkatkan kemampuan membaca</li> </ul>	<ul style="list-style-type: none"> <li>• Dapat meningkatkan kemampuan membaca</li> </ul>



**PENGAIHTAN NEGARA PASARWAJY**

Jl. Dauhbatu No. 101, Kuala Lumpur, Kuala Lumpur  
 Kuala Lumpur, Selangor, Malaysia  
 Telp. +603-2255 1000  
 Faksimili: +603-2255 1001  
 Email: [info@kerinci15.com](mailto:info@kerinci15.com)

Kontrak SOT	WSP-2018-01-0000000000
Tanggal Penawaran	15 April 2018
Tanggal Bid, dll	15 April 2018
Kontrak No.	1
Tempat Bid, dll	15 April 2018
Unit dan deskripsi	Kontrak Pengadaan Segitiga PasirwaJay
Tempat SOT	PT. KERINCI SEBELAS (PERSERO) Tbk. Jalan Dauhbatu, Kuala Lumpur, Selangor, Malaysia

**DAFTAR ISI**

1. Deskripsi Pekerjaan: 1000000000
  2. Deskripsi Pekerjaan: 1000000000
  3. Deskripsi Pekerjaan: 1000000000
  4. Deskripsi Pekerjaan: 1000000000
  5. Deskripsi Pekerjaan: 1000000000
  6. Deskripsi Pekerjaan: 1000000000
  7. Deskripsi Pekerjaan: 1000000000
- Kontrak SOT**
1. SOT Kerinci Sebelas (Persero) Tbk. Kuala Lumpur
  2. SOT Kerinci Sebelas (Persero) Tbk. Kuala Lumpur
- DAFTAR ISI**
1. SOT Kerinci Sebelas (Persero) Tbk. Kuala Lumpur
  2. SOT Kerinci Sebelas (Persero) Tbk. Kuala Lumpur
- DAFTAR ISI**
1. SOT Kerinci Sebelas (Persero) Tbk. Kuala Lumpur
  2. SOT Kerinci Sebelas (Persero) Tbk. Kuala Lumpur

**KUALIFIKASI PELAJANAN**

1. Persyaratan: 1000000000
  2. SOT Kerinci
- Persyaratan Penawaran**
1. SOT Kerinci
  2. SOT Kerinci
- Persyaratan Penawaran**
1. SOT Kerinci

No	Atribut	Unit	Pembayaran		Kondisi SOT Kerinci	Persyaratan Pengadaan	Materi	
			Penyedia Pembayaran	Solusi			Media	Unit
1.	Hubungan antara unit dan unit lainnya					- Daftar Unit Kerinci Sebelas Kerinci (ATK)	1 Unit	Terdapatnya Unit Kerinci (ATK)
2.	Informasi mengenai unit dan unit lainnya					- Daftar Unit Kerinci Sebelas Kerinci (ATK)	1 Unit	Terdapatnya unit Kerinci Sebelas (ATK)
3.	Unit dan unit lainnya yang terhubung					- Daftar Unit Kerinci Sebelas Kerinci (ATK)	1 Unit	Terdapatnya unit Kerinci Sebelas (ATK)
4.	Unit dan unit lainnya yang terhubung					- Daftar Unit Kerinci Sebelas Kerinci (ATK)	1 Unit	Terdapatnya unit Kerinci Sebelas (ATK)
5.	Unit dan unit lainnya yang terhubung					- Daftar Unit Kerinci Sebelas Kerinci (ATK)	1 Unit	Terdapatnya unit Kerinci Sebelas (ATK)



No	Aktivitas	Kategori			Tugas/Perencanaan	Masa Kerja	
		Unit	Penyakit/Gejala yang Menda	Gangguan		Status	Prakerin
4	Mengukur suhu tubuh menggunakan termometer (oral) dan mencatat hasilnya				<ul style="list-style-type: none"> <li>- Ukur Suhu</li> <li>- Catat dan beri</li> <li>- Beri label suhu</li> <li>- Suhu</li> <li>- perhatikan</li> <li>- Alat Ukur</li> <li>- Monitor Suhu</li> </ul>	15 Menit	Latihan PPT Sup-diditna
7	Mengukur denyut nadi menggunakan PM (apung) dan mencatat hasilnya				<ul style="list-style-type: none"> <li>- Ukur Denyut</li> <li>- Catat dan beri</li> <li>- Beri label</li> <li>- perhatikan</li> <li>- Denyut</li> </ul>	15 Menit	Terminologi meny PPT PPT



**PENGADILAN NEGERI PASIRWANGI**

Jl. Dinkabata No. 1, Klat. Karahay, Kec. Pasirwangi  
 Kab. Bandung, Provinsi Tanggah  
 Telp. (022) 2511111 - Faks: (022) 2511111  
 Website: [www.pasirwangi.go.id](http://www.pasirwangi.go.id)  
 Email: [pasirwangi@pasirwangi.go.id](mailto:pasirwangi@pasirwangi.go.id)

Bentuk SOP	WAS/SP/ST/PT/000000
Tanggal Revisi	15 April 2014
Tanggal Baku	15 April 2014
Revisi No.	1
Tempat Berlaku	di Seluruh PT
Dibuat oleh	Kelompok Kerja Tugas Pokoknya
Disetujui oleh	<b>MUNILASO, DEDY, S.H., S.H.</b> Ketua Pengadilan Negeri Pasirwangi

**DAFTAR ISI**

1. Tujuan dan Maksud
2. Ruang Lingkup
3. Sasaran
4. Referensi
5. Definisi
6. Fungsi
7. Organisasi
8. Prosedur

**Referensi**

1. Peraturan Mahkamah Agung RI No. 1/2008 tentang Tata Cara Pelaksanaan Tugas dan Fungsi Pengadilan Negeri
2. Peraturan Mahkamah Agung RI No. 1/2008 tentang Tata Cara Pelaksanaan Tugas dan Fungsi Pengadilan Negeri

**Definisi**

1. **PT** : Pengadilan Negeri Pasirwangi

**KELOMPOK PELAKSANA**

1. Ketua Pengadilan Negeri Pasirwangi
2. Sekertaris

**Daftar Isi**

1. Tujuan dan Maksud
2. Ruang Lingkup
3. Sasaran
4. Referensi
5. Definisi
6. Fungsi
7. Organisasi
8. Prosedur

**Definisi**

1. **PT** : Pengadilan Negeri Pasirwangi

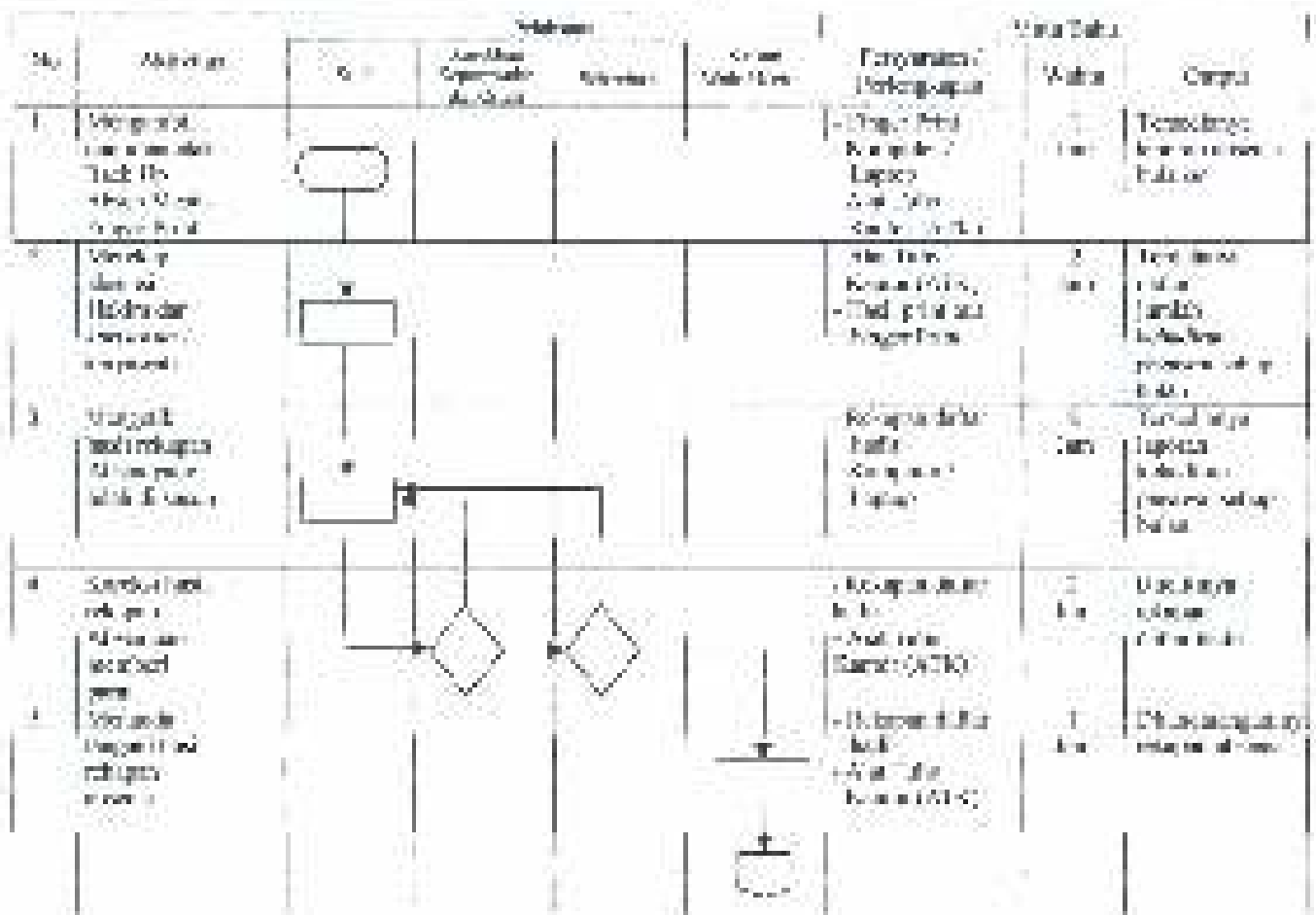

No	Aktivitas	Pola Kerja			Metode Kerja			
		Metode	Alat/Bahan	Keahlian	Peralatan / Perlengkapan	Waktu	Output	
8.	Mengorganisir sumber daya dalam bentuk Garis Kerja pekerjaan Kerangka Struktur Organisasi					- Kalkulasi - Diagram - Daftar Pekerjaan	11 Maret	Kerangka kerja bentuk organisasi yang terorganisir dan terstruktur
9.	Mengorganisir sumber daya dalam bentuk pekerjaan pekerjaan					- Kalkulasi - Diagram - Daftar Pekerjaan	12 Maret	Kerangka kerja bentuk organisasi yang terorganisir dan terstruktur



**PENGHAJIAN NEGRI PASARWAKU**

Jl. Dinkabata No. 1, Kab. Karawang, Provinsi Jawa Tengah  
 Kode Pos: 50131, Telp: (021) 7500000  
 Website: www.penghaajian.negeri.pasarkawak.com

Nomor SOP	WJ.01/2018/001/001/001
Tanggal Terbitnya	15 April 2018
Tanggal Revisi	15 April 2018
Kategori	I
Tipe Dokumen	15 April 2018
Revisi	01
Penyusun SOP	DR. HILLYSUSILO, S.H., S.H., M.H. Pembinaan dan Pengembangan

**DAFTAR ISI**

1. Tujuan dan Maksud
2. Ruang Lingkup
3. Maksud dan Tujuan
4. Kompetensi Karyawan RI No. 42/2004/2009/2009
5. Kompetensi Karyawan RI No. 42/2004/2009/2009
6. Kompetensi Karyawan RI No. 42/2004/2009/2009
7. Kompetensi Karyawan RI No. 42/2004/2009/2009
8. Kompetensi Karyawan RI No. 42/2004/2009/2009

**Referensi**

1. SOP Pengadaan Barang
2. SOP Pengadaan Jasa

**Formulir**

1. Lembar Kerja Pengadaan Barang
2. Lembar Kerja Pengadaan Jasa

**REVISI**

1. Revisi
2. Revisi

**Penyusun**

1. Penyusun
2. Penyusun
3. Penyusun

**Revisi**

1. Revisi
2. Revisi

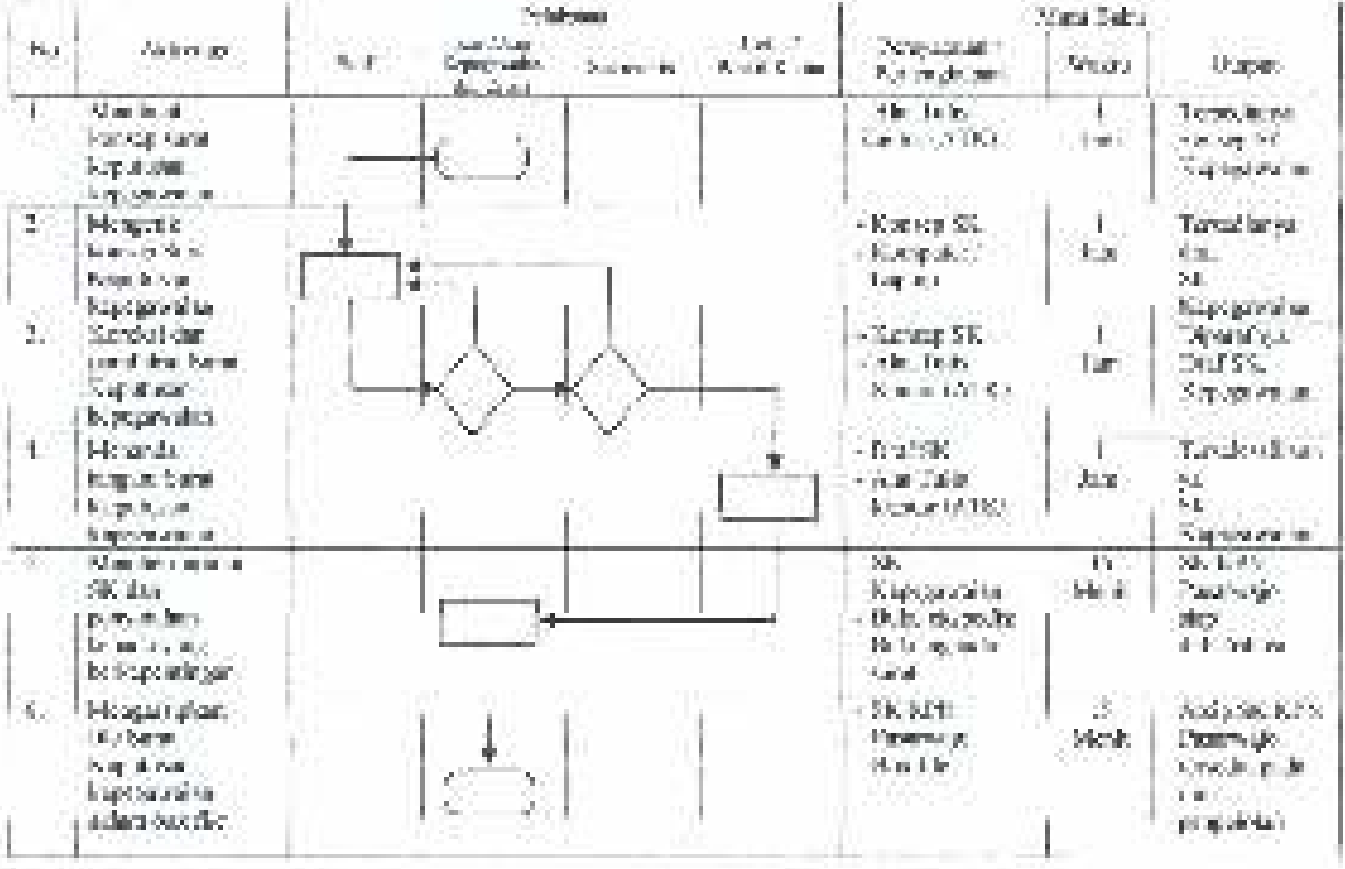

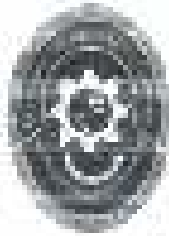

**PEMUSKILAN NEGERI PASARAGRAJAG**

Jl. Hidayatullah No. 1, Kab. Pangandaran, Kab. Pangandaran  
 Jawa Barat, Indonesia, 40132  
 Telp. (0261) 8211000, Faks: (0261) 8211000  
 Website: [www.pnsn.pasaragraja.ac.id](http://www.pnsn.pasaragraja.ac.id)  
 Email: [info@pnsn.pasaragraja.ac.id](mailto:info@pnsn.pasaragraja.ac.id)

Nomor SKP	W.2011/0152/010/01/000001
Tanggal Penetapan	13 April 2011
Tanggal Review	13 April 2011
Revisi	0
Tanggal Mulai	13 April 2011
Halaman	Keempat dari Empat Halaman

Nomor SKP: 0152/010/01/000001  
 Penguji: Koordinator Kurikulum

**DAFTAR ISI**

1. Misi dan visi perguruan tinggi
2. Misi dan visi departemen
3. Misi dan visi program studi
4. Misi dan visi jurusan
5. Misi dan visi fakultas
6. Misi dan visi universitas
7. Misi dan visi Indonesia
8. Misi dan visi dunia
9. Misi dan visi umat manusia
10. Misi dan visi bangsa Indonesia
11. Misi dan visi Asia Tenggara
12. Misi dan visi Asia Tenggara Tenggara
13. Misi dan visi Asia Tenggara Tenggara Tenggara
14. Misi dan visi Asia Tenggara Tenggara Tenggara Tenggara
15. Misi dan visi Asia Tenggara Tenggara Tenggara Tenggara Tenggara
16. Misi dan visi Asia Tenggara Tenggara Tenggara Tenggara Tenggara Tenggara
17. Misi dan visi Asia Tenggara Tenggara Tenggara Tenggara Tenggara Tenggara Tenggara
18. Misi dan visi Asia Tenggara Tenggara Tenggara Tenggara Tenggara Tenggara Tenggara Tenggara
19. Misi dan visi Asia Tenggara Tenggara Tenggara Tenggara Tenggara Tenggara Tenggara Tenggara Tenggara
20. Misi dan visi Asia Tenggara Tenggara Tenggara Tenggara Tenggara Tenggara Tenggara Tenggara Tenggara Tenggara Tenggara

**DAFTAR ISI**

1. Misi dan visi perguruan tinggi
2. Misi dan visi departemen
3. Misi dan visi program studi
4. Misi dan visi jurusan
5. Misi dan visi fakultas
6. Misi dan visi universitas
7. Misi dan visi Indonesia
8. Misi dan visi dunia
9. Misi dan visi umat manusia
10. Misi dan visi bangsa Indonesia
11. Misi dan visi Asia Tenggara
12. Misi dan visi Asia Tenggara Tenggara
13. Misi dan visi Asia Tenggara Tenggara Tenggara
14. Misi dan visi Asia Tenggara Tenggara Tenggara Tenggara
15. Misi dan visi Asia Tenggara Tenggara Tenggara Tenggara Tenggara
16. Misi dan visi Asia Tenggara Tenggara Tenggara Tenggara Tenggara Tenggara
17. Misi dan visi Asia Tenggara Tenggara Tenggara Tenggara Tenggara Tenggara Tenggara
18. Misi dan visi Asia Tenggara Tenggara Tenggara Tenggara Tenggara Tenggara Tenggara Tenggara
19. Misi dan visi Asia Tenggara Tenggara Tenggara Tenggara Tenggara Tenggara Tenggara Tenggara Tenggara
20. Misi dan visi Asia Tenggara Tenggara Tenggara Tenggara Tenggara Tenggara Tenggara Tenggara Tenggara Tenggara Tenggara









**DAFTAR ISI**

1. Misi dan visi perguruan tinggi
2. Misi dan visi departemen
3. Misi dan visi program studi
4. Misi dan visi jurusan
5. Misi dan visi fakultas
6. Misi dan visi universitas
7. Misi dan visi Indonesia
8. Misi dan visi dunia
9. Misi dan visi umat manusia
10. Misi dan visi bangsa Indonesia
11. Misi dan visi Asia Tenggara
12. Misi dan visi Asia Tenggara Tenggara
13. Misi dan visi Asia Tenggara Tenggara Tenggara
14. Misi dan visi Asia Tenggara Tenggara Tenggara Tenggara
15. Misi dan visi Asia Tenggara Tenggara Tenggara Tenggara Tenggara
16. Misi dan visi Asia Tenggara Tenggara Tenggara Tenggara Tenggara Tenggara
17. Misi dan visi Asia Tenggara Tenggara Tenggara Tenggara Tenggara Tenggara Tenggara
18. Misi dan visi Asia Tenggara Tenggara Tenggara Tenggara Tenggara Tenggara Tenggara Tenggara
19. Misi dan visi Asia Tenggara Tenggara Tenggara Tenggara Tenggara Tenggara Tenggara Tenggara Tenggara
20. Misi dan visi Asia Tenggara Tenggara Tenggara Tenggara Tenggara Tenggara Tenggara Tenggara Tenggara Tenggara Tenggara

**KETERANGAN PERALIHAN**

1. Misi dan visi perguruan tinggi
2. Misi dan visi departemen
3. Misi dan visi program studi
4. Misi dan visi jurusan
5. Misi dan visi fakultas
6. Misi dan visi universitas
7. Misi dan visi Indonesia
8. Misi dan visi dunia
9. Misi dan visi umat manusia
10. Misi dan visi bangsa Indonesia
11. Misi dan visi Asia Tenggara
12. Misi dan visi Asia Tenggara Tenggara
13. Misi dan visi Asia Tenggara Tenggara Tenggara
14. Misi dan visi Asia Tenggara Tenggara Tenggara Tenggara
15. Misi dan visi Asia Tenggara Tenggara Tenggara Tenggara Tenggara
16. Misi dan visi Asia Tenggara Tenggara Tenggara Tenggara Tenggara Tenggara
17. Misi dan visi Asia Tenggara Tenggara Tenggara Tenggara Tenggara Tenggara Tenggara
18. Misi dan visi Asia Tenggara Tenggara Tenggara Tenggara Tenggara Tenggara Tenggara Tenggara
19. Misi dan visi Asia Tenggara Tenggara Tenggara Tenggara Tenggara Tenggara Tenggara Tenggara Tenggara
20. Misi dan visi Asia Tenggara Tenggara Tenggara Tenggara Tenggara Tenggara Tenggara Tenggara Tenggara Tenggara Tenggara

No	Kategori	Tindakan			Sifat	Waktu	Materi	Output
		Definisi	Prosedur	Alat/Bahan				
1	Mengaplikasi kemampuan komunikasi dan kerjasama dalam tim							Terdapat kemampuan komunikasi dan kerjasama dalam tim
2	Mengaplikasi kemampuan komunikasi dan kerjasama dalam tim							Terdapat kemampuan komunikasi dan kerjasama dalam tim
3	Mengaplikasi kemampuan komunikasi dan kerjasama dalam tim							Terdapat kemampuan komunikasi dan kerjasama dalam tim
4	Mengaplikasi kemampuan komunikasi dan kerjasama dalam tim							Terdapat kemampuan komunikasi dan kerjasama dalam tim
5	Mengaplikasi kemampuan komunikasi dan kerjasama dalam tim							Terdapat kemampuan komunikasi dan kerjasama dalam tim

No	Arah Kerja	Pelebaran			Menyempitkan			
		Salah	Benar	Benar	Salah	Benar	Salah	
1	Mengukur lebar jalan, menggunakan busur dan paku keling					<ul style="list-style-type: none"> <li>Salah karena busur tidak tepat di bagian tengah</li> <li>Benar karena busur tepat di bagian tengah</li> </ul>	<ul style="list-style-type: none"> <li>Salah karena busur tidak tepat di bagian tengah</li> <li>Benar karena busur tepat di bagian tengah</li> </ul>	<ul style="list-style-type: none"> <li>Salah karena busur tidak tepat di bagian tengah</li> <li>Benar karena busur tepat di bagian tengah</li> </ul>
2	Mengukur lebar jalan dengan menggunakan busur dan paku keling					<ul style="list-style-type: none"> <li>Salah karena busur tidak tepat di bagian tengah</li> <li>Benar karena busur tepat di bagian tengah</li> </ul>	<ul style="list-style-type: none"> <li>Salah karena busur tidak tepat di bagian tengah</li> <li>Benar karena busur tepat di bagian tengah</li> </ul>	<ul style="list-style-type: none"> <li>Salah karena busur tidak tepat di bagian tengah</li> <li>Benar karena busur tepat di bagian tengah</li> </ul>

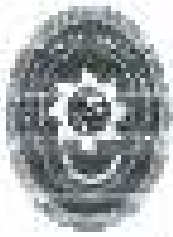

**PENGAJILAN MINGGUAN PASUKAN 11**

A. Mubandita Ns. Kad. Kambel. Kad. Pasuruan  
 Wakil Menteri, Sekretaris Jenderal  
 Kementerian Pendidikan, Kebudayaan, Riset, dan Teknologi  
 Gedung Sate, Jl. Merdeka I No. 107, Jakarta 10119

Nama: SDP	Waktu: 150 menit
Tanggal Pengisian:	15 April 2019
Tanggal Pengisian:	15 April 2019
Waktu:	11
Tahun: 2019	2019
Dibuat oleh:	Kelompok 11, Pasukan 11
<b>WISULASSUDOKAS, VIII</b>	
Dosen: Kambel Cagil Benda	

**DAFTAR PUSTAKA:**

1. Arsy, Hening Murni. (2018). *...*
2. ...
3. ...
4. ...
5. ...
6. ...
7. ...
8. ...

**Kontribusi:**

1. ...

**Portofolio:**

1. ...

**KELEMBARAN/PERKEMBANGAN:**

Membaca dan memahami ...

1. ...

**Referensi:**

1. ...
2. ...
3. ...

**Referensi:**

1. ...

No.	Aktivitas	Proses			Hasil				
		Input	Output	Keputusan	Output	Indikator	Uraian		
1.	Identifikasi masalah yang ada di lapangan								
2.	Menentukan masalah yang akan diteliti								
3.	Mengidentifikasi konsep yang akan diteliti								
4.	Konsep yang akan diteliti perlu diteliti atau tidak								
5.	Menentukan konsep yang akan diteliti								

No	Variabel	Unit	Kategori		Metode		
			Definisi	Substansi	Definisi	Metode	Tempat
1.	Manajemen sumber daya manusia				<ul style="list-style-type: none"> <li>Manajemen sumber daya manusia</li> <li>Manajemen sumber daya manusia</li> <li>Manajemen sumber daya manusia</li> </ul>	11	Manajemen sumber daya manusia
2.	Manajemen sumber daya manusia				<ul style="list-style-type: none"> <li>Manajemen sumber daya manusia</li> <li>Manajemen sumber daya manusia</li> <li>Manajemen sumber daya manusia</li> </ul>	11	Manajemen sumber daya manusia



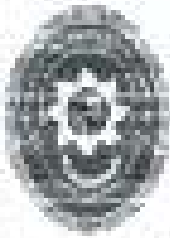

**INSTITUT TEKNOLOGI SEPULUH NOPEMBER**

Jl. Sukarno No. 1, Gedung C, Kampus ITS  
 Sukarya, Surabaya 60132  
 Telp. (031) 79931000  
 Web: www.its.ac.id  
 Email: info@its.ac.id

Nomor SKP	WJ-00000010-2019
Tanggal Penetapan	15 April 2019
Tanggal Berlaku	15 April 2019
Revisi	0
Tipe SKP	SKP Baru
Indikator	Kejuruan, Pengajaran, Mengetahui

**MUSKAWATIEN, Sidiyasa**  
 Kecamatan Madiun Kota  
 Kabupaten Madiun 53132

**Referensi Utama:**

1. Undang-Undang Nomor 5 Tahun 2006
2. Undang-Undang Nomor 39 Tahun 2009
3. Undang-Undang Nomor 14 Tahun 2005
3. Peraturan Pemerintah Nomor 17 Tahun 2010
4. Keputusan Menteri RI Nomor 124/2007/2007
4. Keputusan Menteri RI Nomor 124/2007/2007
5. Keputusan Menteri RI Nomor 124/2007/2007
6. Keputusan Menteri RI Nomor 124/2007/2007

**Referensi Lain:**

1. SKP Pengajaran dan Mengetahui
2. SKP Mengetahui Pengajaran dan Mengetahui
3. SKP Mengetahui Pengajaran dan Mengetahui
4. SKP Mengetahui Pengajaran dan Mengetahui
5. SKP Mengetahui Pengajaran dan Mengetahui

**Referensi Lain:**

1. Keputusan Menteri RI Nomor 124/2007/2007

**Indikator dan Sub-Indikator:**

1. Mengetahui dan Mengetahui
2. Mengetahui

**Indikator dan Sub-Indikator:**

1. Mengetahui dan Mengetahui
2. Mengetahui
3. Mengetahui dan Mengetahui

**Referensi Lain:**

1. Keputusan Menteri RI Nomor 124/2007/2007

No	Aktivitas	Profil Kejuruan			Materi Pokok		
		Sub-Kejuruan	Kejuruan	Kejuruan	Kejuruan	Kejuruan	Kejuruan
1	Mengidentifikasi kebutuhan SKP (mengetahui dan Mengetahui)				SKP Mengetahui dan Mengetahui	1-2	Mengidentifikasi kebutuhan SKP (mengetahui dan Mengetahui)
2	Mengidentifikasi kebutuhan SKP (mengetahui dan Mengetahui)				SKP Mengetahui dan Mengetahui	1-2	Mengidentifikasi kebutuhan SKP (mengetahui dan Mengetahui)
3	Mengidentifikasi kebutuhan SKP (mengetahui dan Mengetahui)				SKP Mengetahui dan Mengetahui	1-2	Mengidentifikasi kebutuhan SKP (mengetahui dan Mengetahui)
4	Mengidentifikasi kebutuhan SKP (mengetahui dan Mengetahui)				SKP Mengetahui dan Mengetahui	1-2	Mengidentifikasi kebutuhan SKP (mengetahui dan Mengetahui)
5	Mengidentifikasi kebutuhan SKP (mengetahui dan Mengetahui)				SKP Mengetahui dan Mengetahui	1-2	Mengidentifikasi kebutuhan SKP (mengetahui dan Mengetahui)
6	Mengidentifikasi kebutuhan SKP (mengetahui dan Mengetahui)				SKP Mengetahui dan Mengetahui	1-2	Mengidentifikasi kebutuhan SKP (mengetahui dan Mengetahui)

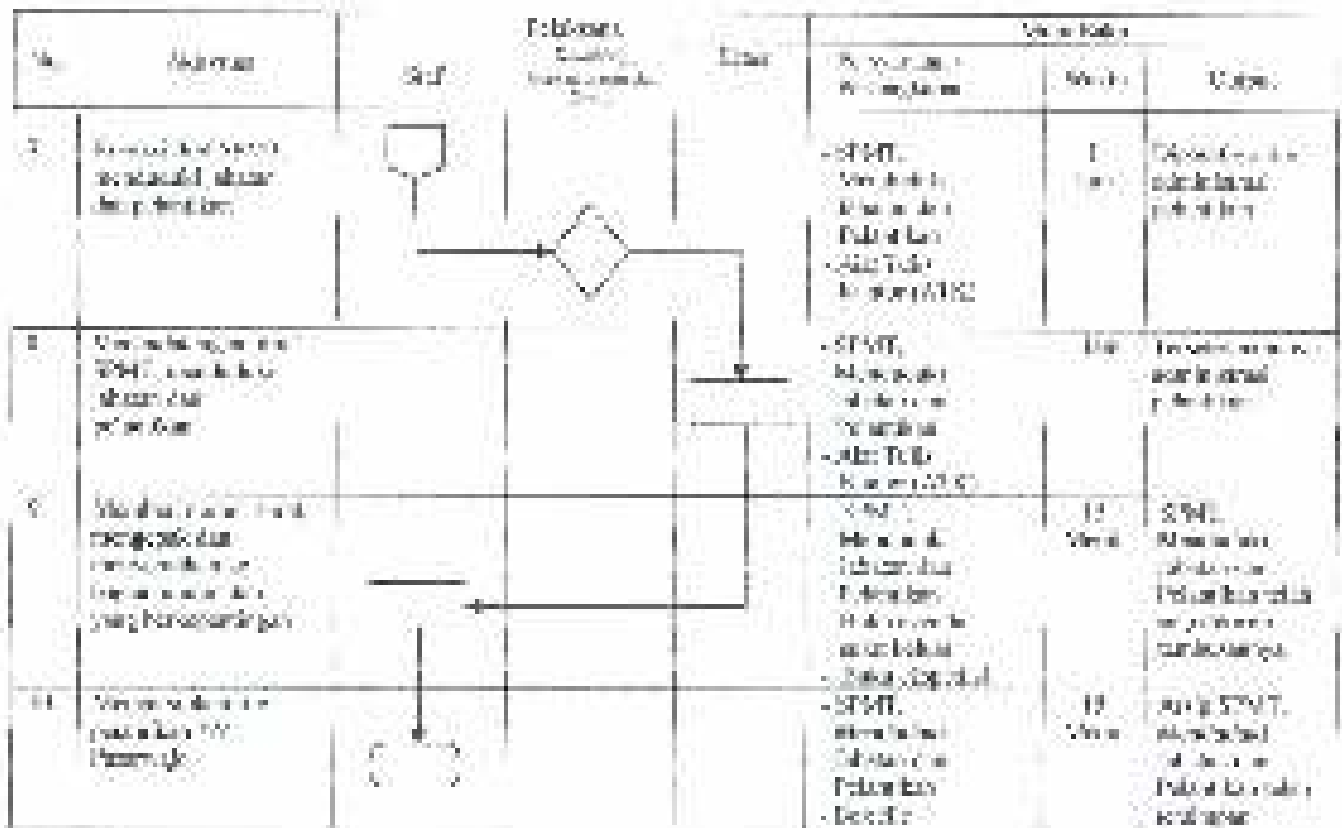



**PENGADILAN NEGARA PASARIBAHU**





Jl. Balikpapan No. 104, Balikpapan, Kalimantan Timur  
 Markas Besar Kejaksaan Tinggi  
 Telp. (0541) 411300, 411301  
 Website: www.pengadilanpasaribahu.go.id  
 Email: pa.pasaribahu@jak.go.id

Yurisdiksi	WAS, WIS, WIS/PA, WIS/PT
Tanggal Penetapan	13 April 2015
Tanggal Revisi	13 April 2015
Revisi ke	1
Tanggal Efektif	1 April 2015
Revisi ke	Konsep Pengaduan Negatif Daerah

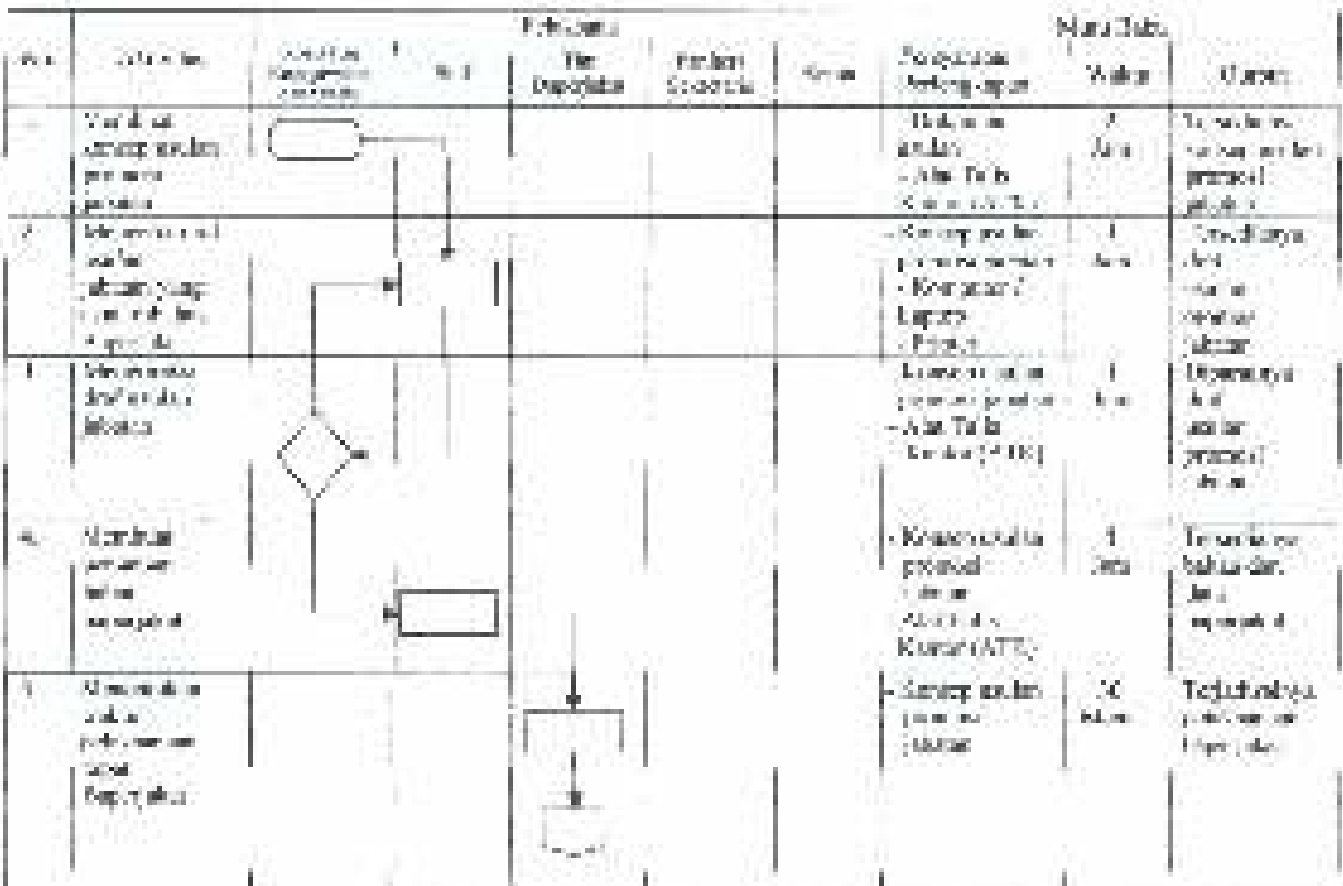
<b>DAFTAR ISI</b>	<b>DAFTAR ISI</b>
1. Deskripsi Singkat	1. Tujuan dan Maksud
2. Landasan Hukum	2. Landasan Hukum
3. Tujuan dan Maksud	3. Tujuan dan Maksud
4. Ruang Lingkup	4. Ruang Lingkup
5. Mekanisme Pelaksanaan	5. Mekanisme Pelaksanaan
6. Penutup	6. Penutup

<b>DAFTAR ISI</b>
1. Deskripsi Singkat
2. Landasan Hukum
3. Tujuan dan Maksud
4. Ruang Lingkup
5. Mekanisme Pelaksanaan
6. Penutup



No.	Uraian	Bentuk Kegiatan	Waktu	Peralatan / Bahan	Faktor Keselamatan	Kerus.	Manajemen Risiko		
							Identifikasi Bahaya	Uraian	
10	Melakukan pengukuran ketahanan mekanis						- Melakukan pengukuran ketahanan mekanis	100	Terdapat bahaya yang signifikan
11	Melakukan pengujian tarik pada spesimen uji dengan menggunakan program						- Melakukan pengujian tarik menggunakan program (AET)	200	Terdapat bahaya yang signifikan
12	Melakukan uji tarik pada spesimen uji dengan menggunakan program						- Melakukan pengujian tarik menggunakan program	100	Terdapat bahaya yang signifikan
13	Melakukan uji tarik pada spesimen uji dengan menggunakan program						- Melakukan pengujian tarik menggunakan program	100	Terdapat bahaya yang signifikan
14	Melakukan pengujian tarik pada spesimen uji dengan menggunakan program						- Melakukan pengujian tarik menggunakan program	100	Terdapat bahaya yang signifikan
15	Melakukan pengujian tarik pada spesimen uji dengan menggunakan program						- Melakukan pengujian tarik menggunakan program	15000	Terdapat bahaya yang signifikan
16	Melakukan pengujian tarik pada spesimen uji dengan menggunakan program						- Melakukan pengujian tarik menggunakan program	10000	Terdapat bahaya yang signifikan



**PEMERINTAH NEGERI RIAU**

Jl. Sultan Al-Farisi No. 101, Pekanbaru, Riau  
 Kode Pos 28115, Riau  
 Telp. (0756) 741111-1112  
 Fax. (0756) 741113  
 Website : www.pemerintah.go.id  
 Email : gubernur@pns.riau.go.id

No. 224  
 Tanggal Pengesahan : 15 April 2015  
 Tanggal Berlaku : 15 April 2015  
 No. 224  
 Tanggal Ura. dan  
 Uraian : 15 April 2015  
 Ditujukan Kepada : Kepala Dinas

**RIAU**  
 Gubernur  
 H. Rusli Habibie, S.H., M.H.,  
 Wakil Gubernur  
 H. Rusli Habibie, S.H., M.H.,  
 Kepala Dinas

**DAFTAR ISI**

1. Tentang Daftar Isi, Nomor 1, Tahun 2015
2. Tentang Daftar Isi, Nomor 2, Tahun 2015
3. Tentang Daftar Isi, Nomor 3, Tahun 2015
4. Tentang Daftar Isi, Nomor 4, Tahun 2015
5. Tentang Daftar Isi, Nomor 5, Tahun 2015
6. Tentang Daftar Isi, Nomor 6, Tahun 2015
7. Tentang Daftar Isi, Nomor 7, Tahun 2015
8. Tentang Daftar Isi, Nomor 8, Tahun 2015

**Daftar Isi**

1. Daftar Isi, Nomor 1, Tahun 2015
2. Daftar Isi, Nomor 2, Tahun 2015
3. Daftar Isi, Nomor 3, Tahun 2015
4. Daftar Isi, Nomor 4, Tahun 2015
5. Daftar Isi, Nomor 5, Tahun 2015
6. Daftar Isi, Nomor 6, Tahun 2015
7. Daftar Isi, Nomor 7, Tahun 2015
8. Daftar Isi, Nomor 8, Tahun 2015

**Daftar Isi**

1. Daftar Isi, Nomor 1, Tahun 2015
2. Daftar Isi, Nomor 2, Tahun 2015
3. Daftar Isi, Nomor 3, Tahun 2015
4. Daftar Isi, Nomor 4, Tahun 2015
5. Daftar Isi, Nomor 5, Tahun 2015
6. Daftar Isi, Nomor 6, Tahun 2015
7. Daftar Isi, Nomor 7, Tahun 2015
8. Daftar Isi, Nomor 8, Tahun 2015



**KUANTITAS PELAKSANAAN**

1. Jumlah Pelaksana, Nomor 1, Tahun 2015
2. Jumlah Pelaksana, Nomor 2, Tahun 2015

- Penyusunan, Pengesahan, dan Pengundangan
1. Penyusunan
  2. Pengesahan
  3. Pengundangan

- Penyusunan, Pengesahan, dan Pengundangan
1. Penyusunan
  2. Pengesahan
  3. Pengundangan

No	Abstrak	Terdapat				Materi Pokok		
		Unit	Kelembagaan dan Struktur	Schematik	Ket. & Materi Pokok	Prosedur Pengelolaan	Materi	Aspek
1	Menguraikan struktur organisasi pemerintah Kabupaten PNS Mempunyai					- Struktur - - Struktur - - Struktur	1 unit	Terdapat struktur organisasi pemerintah
2	Menguraikan struktur organisasi Kabupaten PNS dan Kabupaten Mempunyai					- Struktur - - Struktur - - Struktur	1 unit	Terdapat struktur organisasi pemerintah
3	Menguraikan struktur organisasi Kabupaten PNS dan Kabupaten Mempunyai					- Struktur - - Struktur - - Struktur	1 unit	Terdapat struktur organisasi pemerintah
4	Menguraikan struktur organisasi Kabupaten PNS dan Kabupaten Mempunyai					- Struktur - - Struktur - - Struktur	1 unit	Terdapat struktur organisasi pemerintah
5	Menguraikan struktur organisasi Kabupaten PNS dan Kabupaten Mempunyai					- Struktur - - Struktur - - Struktur	1 unit	Terdapat struktur organisasi pemerintah

No.	Aktivitas	Grafik	Proses			Media/Alat		
			Penyajian sugesti sumber belajar	Solusi	Keputusan Materi/Alat	Media	Alat	
1	Mengajar menyampaikan materi dan menyampaikan kepada siswa					<ul style="list-style-type: none"> <li>Struktur dan fungsi 4k-10k fungsi 10-15k</li> <li>Struktur dan fungsi 10-15k fungsi 15-20k</li> </ul>	<ul style="list-style-type: none"> <li>Media</li> </ul>	<ul style="list-style-type: none"> <li>Struktur dan fungsi 10-15k fungsi 15-20k</li> </ul>
2	Mengajar menyampaikan materi dan menyampaikan kepada siswa					<ul style="list-style-type: none"> <li>Struktur dan fungsi 10-15k</li> </ul>	<ul style="list-style-type: none"> <li>Media</li> </ul>	<ul style="list-style-type: none"> <li>Struktur dan fungsi 10-15k fungsi 15-20k</li> </ul>



**PENGADILAN NEGERI PASURUBAN**

**3. Ditujukan No. Hal. Nomor & Klasifikasi**  
 Lembaran Negara, Tahun 2010  
 Tanggal: 12 April 2010  
 Nomor: 4203/PAU/2010  
 Lembaran Negara, Tahun 2010

Nomor SOP	ADN/2010/00000000000
Tanggal Penyusunan	15 April 2010
Tanggal Revisi	15 April 2010
Klasifikasi	U
Tanggal Pengesahan	12 April 2010
Halaman	Keempat (empat) dari (empat) halaman
Nama SOP	MEMERINTAHKAN HUKUM HUKUM HUKUM TATA KAWALAN PERUSAHAAN (KAWALAN)

**DAFTAR PUSTAKA**

1. Undang-Undang Nomor 1 Tahun 2009
2. Undang-Undang Nomor 43 Tahun 2009
3. Undang-Undang Nomor 43 Tahun 2009
4. Peraturan Mahkamah Agung (PMHA) No. 1 Tahun 2009
5. Peraturan Mahkamah Agung (PMHA) No. 1 Tahun 2009
6. Peraturan Mahkamah Agung (PMHA) No. 1 Tahun 2009
7. Peraturan Mahkamah Agung (PMHA) No. 1 Tahun 2009
8. Peraturan Mahkamah Agung (PMHA) No. 1 Tahun 2009

**DAFTAR ISI**

1. 01. Pengertian KAWALAN
2. 02. Tujuan dan Fungsi KAWALAN
3. 03. Dasar Hukum KAWALAN
4. 04. Maksud dan Tujuan KAWALAN
5. 05. Maksud dan Tujuan KAWALAN

**REVISI**

1. Revisi 1: Perubahan kata "KAWALAN" menjadi "KAWALAN PERUSAHAAN"
2. Revisi 2: Perubahan kata "KAWALAN" menjadi "KAWALAN PERUSAHAAN"





















**REVISI/REVISI PELAKSANAAN**

1. 01. Maksud dan Tujuan KAWALAN
  2. 02. Maksud dan Tujuan KAWALAN
- Prosedur Pelaksanaan:**
1. 01. Maksud dan Tujuan KAWALAN
  2. 02. Maksud dan Tujuan KAWALAN

**Penyusunan dan Pelaksanaan**

1. 01. Maksud dan Tujuan KAWALAN

No	Uraian	Alokasi				Fungsional / Deskripsi	Mgk. Hrg.	Cuplik
		Sal	Penyusunan / Revisi	Revisi	Sal / Revisi			
1.	Mengingat dan Pelaksanaan Sop KAWALAN KAWALAN					KAWALAN KAWALAN	1 000	Terdapat KAWALAN KAWALAN KAWALAN KAWALAN KAWALAN
2.	Mengingat KAWALAN KAWALAN KAWALAN					KAWALAN KAWALAN	2 000	Terdapat KAWALAN KAWALAN KAWALAN KAWALAN KAWALAN
3.	Mengingat KAWALAN KAWALAN KAWALAN					KAWALAN KAWALAN KAWALAN	1 000	Terdapat KAWALAN KAWALAN KAWALAN KAWALAN KAWALAN

No	Atribut	Proses				Fungsional Prerequisite	Masa Tiba	
		Start	Keputusan (diamond)	Terminasi	End (State Level)		Waktu	Output
4	Variable lokal dan Global - Nama dan alamat pengguna					<ul style="list-style-type: none"> <li>- Koneksi internet</li> <li>- Nomor telepon</li> <li>- Alamat</li> <li>- Valid pengisian</li> <li>- No. Telp. Rumah (ATN)</li> </ul>	2 hari	Tersedia ke 2100 Koneksi ke 1000 Alamat ke 1000 Validasi ke 1000
5	Variable lokal dan Global - Nama dan alamat pengguna					<ul style="list-style-type: none"> <li>- Sistem operasi</li> <li>- No. Telp. Rumah</li> <li>- No. Telp. Kantor (ATN)</li> <li>- Nama Pengguna</li> </ul>	1 hari	Eksistensi ke 1000 Validasi ke 1000 Koneksi ke 1000 Validasi ke 1000
6	Variable lokal dan Global - Nama dan alamat pengguna					<ul style="list-style-type: none"> <li>- Validasi ke 1000</li> <li>- Nama Pengguna</li> <li>- No. Telp. Rumah (ATN)</li> </ul>	1 hari	Eksistensi ke 1000 Validasi ke 1000 Koneksi ke 1000
7	Variable lokal dan Global - Nama dan alamat pengguna					<ul style="list-style-type: none"> <li>- Validasi ke 1000</li> <li>- Nama Pengguna</li> <li>- No. Telp. Rumah (ATN)</li> <li>- Nama pengguna</li> <li>- No. Telp. Kantor (ATN)</li> <li>- Nama pengguna</li> <li>- No. Telp. Kantor (ATN)</li> <li>- Nama pengguna</li> <li>- No. Telp. Kantor (ATN)</li> </ul>	15 hari	Validasi ke 1000 Koneksi ke 1000 Validasi ke 1000
8	Variable lokal dan Global - Nama dan alamat pengguna					<ul style="list-style-type: none"> <li>- Sistem operasi</li> <li>- No. Telp. Rumah</li> <li>- No. Telp. Kantor (ATN)</li> </ul>	15 hari	Validasi ke 1000 Koneksi ke 1000 Validasi ke 1000





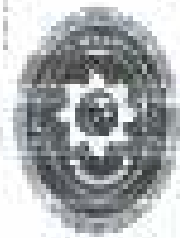

**PENGADILAN NEGARA PARAWAJI**

Jl. Balikpapan No. 104 Kalimantan, Kalimantan  
 Kab. Berau, Kalimantan Tengah  
 Telp. (0531) 411111 Fax: (0531) 411111  
 Website: [www.pnparawaji.go.id](http://www.pnparawaji.go.id)  
 Email: [pnparawaji@pnparawaji.go.id](mailto:pnparawaji@pnparawaji.go.id)

No. dan Tanggal Surat Perintah	02711/0143/001/014/2015 17 April 2015
Tanggal Perintah	17 April 2015
Waktu	10
Tempat Pelaksanaan	17 April 2015 Samar Pangrehan, Kapri, Pindawau
 Nama dan Jabatan Hakim Ketua Pengadilan	NIK: 610100100101010101 Pangrehan, Samar Pangrehan, Kapri, Pindawau
Masa 2015	Pangrehan, Samar Pangrehan, Kapri, Pindawau

**DAFTAR HUKUM:**

1. Undang-undang Nomor 7 Tahun 2003
2. Undang-undang Nomor 48 Tahun 2009
3. Undang-undang Nomor 49 Tahun 2009
4. Keputusan Mahkamah Agung Nomor 143/2008/10/2008
5. Undang-undang Nomor 12 Tahun 2002
6. Peraturan Mahkamah Agung Nomor 102 Tahun 2011
7. Peraturan Mahkamah Agung Nomor 57 Tahun 2010
8. Peraturan Mahkamah Agung Nomor 10/2015

**Keputusan:**

1. SKK Pengadilan Negeri Parawaji
2. SKK Pengadilan Negeri Parawaji

**Dasar Hukum:**

1. Undang-undang Nomor 48 Tahun 2009

**RAKORTRIS-PROKORTRIS/KAN**





1. Mahkamah Agung, Pengadilan Negeri Parawaji
2. SKK Pengadilan







**Perintah Peringatan:**

1. Pengadilan Negeri Parawaji
2. 100%
3. Mahkamah Agung, Parawaji

**Perintah dan Perintah:**

1. Mahkamah Agung, Parawaji

No.	Keterangan	Grafik	Pembaca		Kategori	Materi		
			Perintah	Keputusan		Perintah Peringatan	Status	Keputusan
1.	Membaca surat perintah Eksekusi		1	1		- Data agenda pengadilan	1 Jan	Distribusi surat Eksekusi
2.	Membaca surat perintah penitensi dan penitensi lain-lain		1	1		- Surat Eksekusi - Surat Eksekusi - Surat Eksekusi	1 Jan	Distribusi surat perintah penitensi dan penitensi lain-lain
3.	Membaca surat perintah lain-lain		1	1		- Surat Eksekusi - Surat Eksekusi - Surat Eksekusi	1 Jan	Distribusi surat perintah lain-lain
4.	Membaca surat perintah lain-lain		1	1		- Surat Eksekusi - Surat Eksekusi - Surat Eksekusi	1 Jan	Distribusi surat perintah lain-lain

No	Keterangan	Proses				Programmer / Perancang	Mula Hala	
		Start	Keputusan / Keputusan	Sambungan	End / Akhir Proses		Waktu	Output
5	Selesai dengan atau tidak by team Tugan					<ul style="list-style-type: none"> <li>Samuel Han</li> <li>Alan Telle</li> <li>Kumar (ATK)</li> <li>Uma Sany</li> <li>Uma Sany</li> </ul>	10 Minit	Spesifikasi dan Surat Tagar
6	Menerima input Surat Tagar					<ul style="list-style-type: none"> <li>Samuel Han</li> <li>Alan Telle</li> <li>Kumar (ATK)</li> <li>Uma Sany</li> <li>Uma Sany</li> </ul>	7 Minit	Mempergunakan input Surat Tagar
7	Verifikasi input per Surat Tagar					<ul style="list-style-type: none"> <li>Alan Telle</li> <li>Kumar (ATK)</li> <li>Samuel Han</li> </ul>	15 Minit	Isi surat tagar dan input data ke dalam sistem
8	Mengirimkan Surat Tagar kepada peng-Admin PMS yang relevan					<ul style="list-style-type: none"> <li>Alan Telle</li> <li>Kumar (ATK)</li> <li>Uma Sany</li> <li>Talita (Support)</li> </ul>	15 Minit	Diambil input data dan diinput ke dalam sistem
9	Mengirimkan surat tagar kepada pihak yang relevan					<ul style="list-style-type: none"> <li>Alan Telle</li> <li>Kumar (ATK)</li> <li>Uma Sany</li> <li>Alan Telle</li> </ul>	1 Minit	Terima input data dan diinput ke dalam sistem
10	Mengirimkan surat tagar ke peng-Admin PMS					<ul style="list-style-type: none"> <li>Samuel Han</li> <li>Kumar</li> </ul>	15 Minit	Terima input data dan diinput ke dalam sistem



**PENGADILAN NEGRI PASARWASIDA**

Jl. Sekeloa Selatan I No. 1 Bandung, West Java 40132  
 Kode Pos: 40132  
 Telp: (022) 2534311  
 Website: [www.pengadilanpasarwasida.jakarta.go.id](http://www.pengadilanpasarwasida.jakarta.go.id)

Nomor SPP	MS/17015-906-OTN/2019
Tanggal Pendaftaran	11 April 2019
Tanggal Menerima	15 April 2019
Nomor SPP	1
Tanggal Menerima	15 April 2019
Tanggal Menerima	Kantor Pengadilan Negeri Pasarwasi
Nomor SPP	<b>MUKILASUDDIN, S.H.,M.H.</b> Pembelaan Adhucum Sane (Advokat dan Pengacara Hukum)

**DAFTAR ISITRI**

1. Laporan Harian Nomor 1 Tahun 2019
  2. Laporan Harian Nomor 2 Tahun 2019
  3. Laporan Harian Nomor 3 Tahun 2019
  4. Laporan Harian Nomor 4 Tahun 2019
  5. Laporan Harian Nomor 5 Tahun 2019
  6. Laporan Harian Nomor 6 Tahun 2019
  7. Laporan Harian Nomor 7 Tahun 2019
  8. Laporan Harian Nomor 8 Tahun 2019
- Catatan:**
1. Laporan Harian Nomor 1-8
  2. Laporan Harian Nomor 1-8

**DAFTAR ISITRI**

1. Laporan Harian Nomor 1 Tahun 2019
  2. Laporan Harian Nomor 2 Tahun 2019
  3. Laporan Harian Nomor 3 Tahun 2019
  4. Laporan Harian Nomor 4 Tahun 2019
  5. Laporan Harian Nomor 5 Tahun 2019
  6. Laporan Harian Nomor 6 Tahun 2019
  7. Laporan Harian Nomor 7 Tahun 2019
  8. Laporan Harian Nomor 8 Tahun 2019
- Catatan:**
1. Laporan Harian Nomor 1-8

- Peringatan:**
1. Apabila tidak hadir dalam sidang pengadilan, maka akan dianggap sebagai tidak hadir.

No	Materi	Pemeriksaan		Gugat	Pemeriksaan/Perkembangan	Materi	
		Surat	Keputusan Pengadilan			Materi	Keputusan
1	Materi Gugatan Perbuatan Melakukai Hukum dan Kesyahajaan				- Surat Perbuatan Melakukai Hukum dan Kesyahajaan	1	Keputusan Pengadilan
2	Materi Gugatan Perbuatan Melakukai Hukum dan Kesyahajaan				- Surat Perbuatan Melakukai Hukum dan Kesyahajaan	1	Keputusan Pengadilan
3	Materi Gugatan Perbuatan Melakukai Hukum dan Kesyahajaan				- Surat Perbuatan Melakukai Hukum dan Kesyahajaan	2	Keputusan Pengadilan
4	Materi Gugatan Perbuatan Melakukai Hukum dan Kesyahajaan				- Surat Perbuatan Melakukai Hukum dan Kesyahajaan	1	Keputusan Pengadilan

No.	Fungsi	Sistem			Kerusakan (Defect)	Pencegahan / Rekomendasi	Manajemen Risiko	
		Identifikasi	Analisis	Desain			Waktu	Cost
1	Identifikasi masalah Sistem dan Hubungannya ke bagian					- Salah Unit - Salah Tipe - Kesalahan MNC - Tidak terpasang - Busuk kabel	15 Membuat	Terdapatnya masalah pada bagian lain memerlukan waktu perbaikan yang signifikan
2	Analisis Sistem dan pada bagian yang terdampak					- Salah Unit - Salah Tipe - Kesalahan MNC - Tidak terpasang - Busuk	1 Membuat	Terjadinya masalah pada bagian lain memerlukan waktu perbaikan yang signifikan
3	Desain bagian dan Sistem dan terpasang dengan menggunakan alat					- Salah unit - Salah tipe	12 Membuat	Kecepatan dan ketepatan dalam perbaikan diperlukan
4	Menggunakan alat dan bahan					- Salah Unit - Salah tipe	15 Membuat	Adanya masalah pada bagian lain memerlukan waktu perbaikan yang signifikan



No.	Judul Program	Pembuatan			Materi Pokok Bahasan	Pembelajaran (Metode, Media, Sumber)	Waktu	Tujuan
		Media	Metode	Tempat				
6.	Manajemen Kesehatan Perawatan Gawat Darurat Mencegah Hilangnya Hidup				<ul style="list-style-type: none"> <li>• SK, peraturan, Keputusan, Keputusan</li> <li>• Surat Keputusan</li> <li>• Peraturan</li> <li>• Alat Tulis</li> <li>• Kertas A4, Kertas A5, Kertas A6</li> <li>• Buku agenda</li> <li>• Buku tulis</li> </ul>	15 Menit	Terdapatnya SK, peraturan Keputusan dan Surat keputusan dalam agenda kesehatan Kesehatan	
7.	Manajemen Kesehatan Kesehatan Kesehatan Kesehatan Kesehatan Kesehatan Kesehatan				<ul style="list-style-type: none"> <li>• Surat Keputusan</li> <li>• Peraturan</li> <li>• Keputusan</li> <li>• Keputusan</li> </ul>	15 Menit	Terdapatnya Surat Keputusan dan SK Keputusan Keputusan	
8.	Manajemen Kesehatan Kesehatan Kesehatan Kesehatan Kesehatan Kesehatan Kesehatan				<ul style="list-style-type: none"> <li>• Surat Keputusan</li> <li>• Peraturan</li> <li>• Keputusan</li> <li>• Keputusan</li> </ul>	15 Menit	Terdapatnya Surat Keputusan dan SK Keputusan Keputusan	

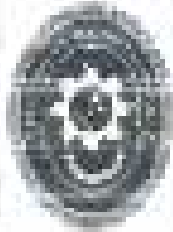

**PENGADILAN NEGERI PASURUAN**

Jl. Darmasena No. 101, Kembang, Kec. Pasuruan,  
Kab. Pasuruan, Jawa Timur 69111  
Website: [www.pengadilanpn.pasuruan.go.id](http://www.pengadilanpn.pasuruan.go.id)  
Email: [pn.pasuruan@pn.pasuruan.go.id](mailto:pn.pasuruan@pn.pasuruan.go.id)

Masa RHP  
Tanggal Pembuatan  
Tanggal Berlaku  
Revisi Ke  
Tanggal Berlaku  
Materi Pokok

MD10713/2014/014-GES  
12 April 2014  
12 April 2014  
1  
19 April 2014  
Tamu Pengadil dan Majelis Pengadil

MD10713/2014/014-GES  
Revisi ke-1 dan 2

**DAFTAR ISI**

1. Cover (Lampiran No. 1 dan 2)
2. Lembar Pengantar (Lampiran No. 3)
3. Daftar Isi (Lampiran No. 4)
4. Keputusan Ketua PN No. 147/KM/2014/014-GES
5. Keputusan Ketua PN No. 42/KM/2014/014-GES
6. Daftar Isi dan Daftar Isi (Lampiran No. 5 dan 6)

**Daftar Isi**

1. Daftar Isi (Lampiran No. 4)
2. Daftar Isi (Lampiran No. 5)

**Daftar Isi**

1. Daftar Isi (Lampiran No. 4)
2. Daftar Isi (Lampiran No. 5)

**DAFTAR ISI**

1. Daftar Isi (Lampiran No. 4)
2. Daftar Isi (Lampiran No. 5)

**Daftar Isi**

1. Daftar Isi (Lampiran No. 4)
2. Daftar Isi (Lampiran No. 5)

**Daftar Isi**

1. Daftar Isi (Lampiran No. 4)
2. Daftar Isi (Lampiran No. 5)

No.	Judul	Kategori				Kategori	Kategori	Materi Pokok	
		Kategori	Kategori	Kategori	Kategori			Kategori	Kategori
1	Materi Pokok LPI							1	Terdapat...
2	Materi Pokok LPI							2	Terdapat...
3	Materi Pokok LPI							3	Terdapat...
4	Materi Pokok LPI							4	Terdapat...
5	Materi Pokok LPI							5	Terdapat...
6	Materi Pokok LPI							6	Terdapat...



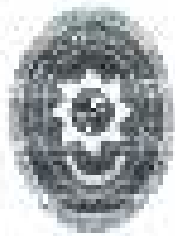

**PENCERMINAN MENTERI PENDIDIKAN RI**

Jl. Merdeka No. 1, Gedung Korp. Pemerintah  
 Blok. Menteri, Jakarta Pusat 10110  
 Telp. Pusat: 021-38201000  
 Website: www.kemendikbud.go.id  
 Email: p.m@kemendikbud.go.id

Nama	SMP	Waktu	10:00-12:00 WIB
Tanggal Pengiriman		Tanggal Beres	13 April 2019
Tempat	SMP		
Tanggal Pengiriman		Tanggal Beres	13 April 2019
Uraian			Konfirmasi Pengiriman Surat Pengiriman

**REVISI**

1. ...  
 2. ...

**Penyedia Layanan:**



1. ...  
 2. ...  
 3. ...

**Pencapaian:**

1. ...

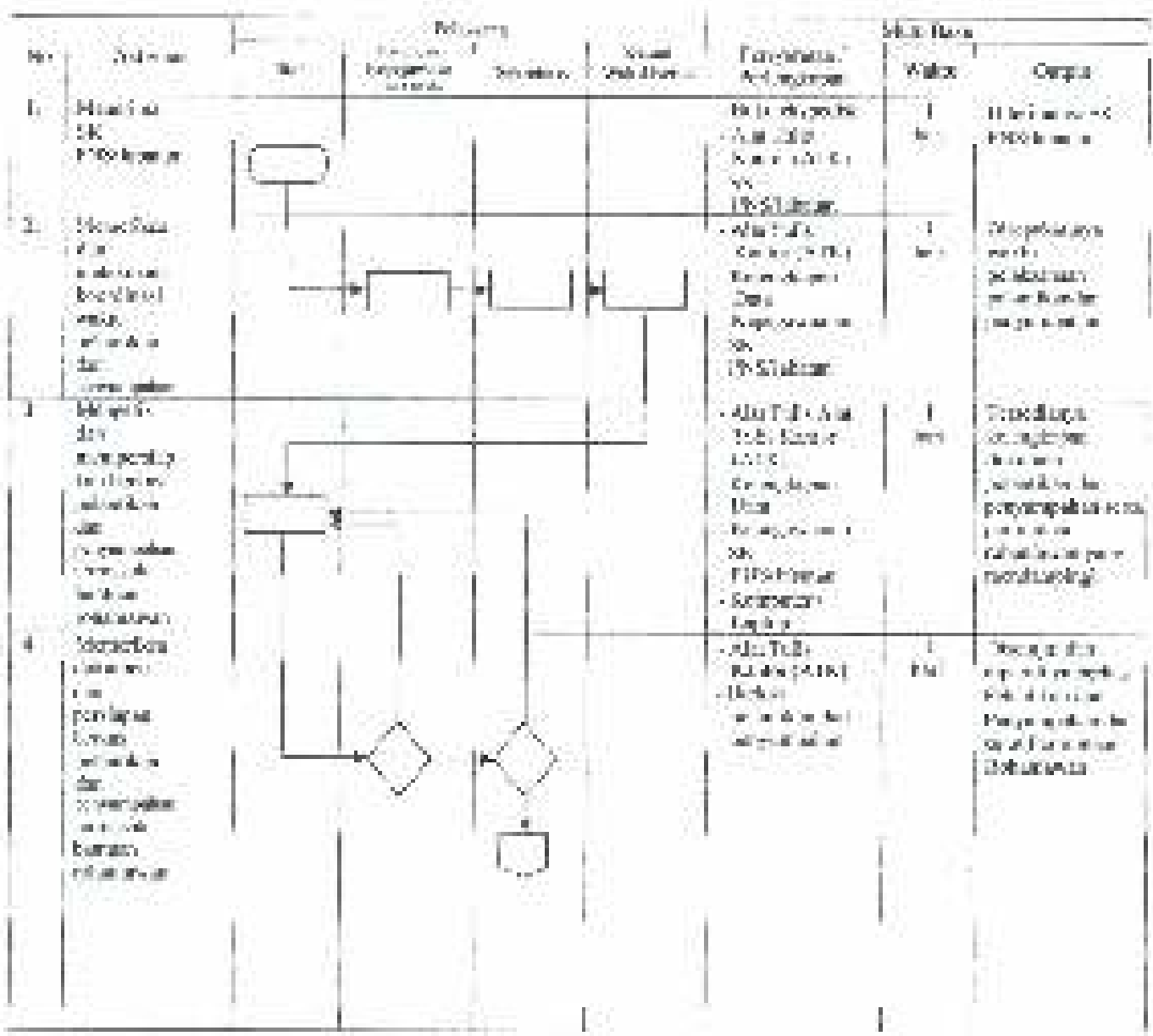
- DAFTAR ISI**
1. ...
  2. ...
  3. ...
  4. ...
  5. ...
  6. ...
  7. ...
- Daftar Isi**
1. ...
  2. ...
- Tutup**
1. ...



No.	Aksi/Detail	Fungsi			Visi/Detail			
		Unit	Elemen / Proses/kegiatan	Subsistem	Unit/Modul	Identifikasi / Alokasi/Resource	Waktu	Uraian
1	Menentukan apakah lokasi pemasangan alat peralatan					Menentukan lokasi ATX Mencari pelaksanaan dan pemasangan	1 hari	Identifikasi lokasi pemasangan dan pemasangan
2	Menentukan jenis dan ukuran power supply yang akan digunakan di PC					Menentukan lokasi ATX Mencari pelaksanaan dan pemasangan	15 Menit	Identifikasi jenis dan ukuran power supply dan jenis dan ukuran power supply
3	Menggunakan komputer untuk mencari dan mencopy					Menentukan jenis dan ukuran power supply dan pemasangan di PC	1 hari	Identifikasi jenis dan ukuran power supply dan jenis dan ukuran power supply
4	Menentukan jenis dan ukuran harddisk dan mencopy					Menentukan jenis dan ukuran power supply dan pemasangan di PC	15 Menit	Identifikasi jenis dan ukuran power supply dan jenis dan ukuran power supply

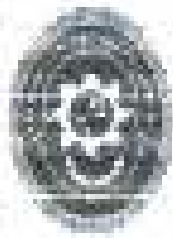

**PENGALIHAN MEDESI PAMSWARU**

**A. Daftar No. dan Tanggal Kiri, Pasir, dan**  
**Bank, Baku, Baku, dan Baku**  
**1. Baku, Baku, Baku, Baku, Baku**  
**2. Baku, Baku, Baku, Baku, Baku**  
**3. Baku, Baku, Baku, Baku, Baku**

Kategori SOP	WSP/INSTRUMEN
Tanggal Pembuatan	11 April 2019
Tanggal Revisi	11 April 2019
Revisi Ke	1
Tanggal Validasi	11 April 2019
Disahkan oleh	Kem. Pengendalian Penyakit dan Pencegahan Penyakit

**RIHARDUSMAN, S.T., M.H.**  
 Kepala Biro Farmasi, Kimia,  
 dan Kosmetika

- DAFTAR ISI**
1. Tujuan
  2. Sasaran
  3. Ruang Lingkup
  4. Acuan
  5. Definisi
  6. Prosedur
  7. Dokumentasi
  8. Referensi
- 1. Tujuan**
- 1.1. Untuk menjamin mutu pelayanan
  - 1.2. Untuk meningkatkan efisiensi pelayanan
- 2. Sasaran**
- 2.1. Seluruh pelayanan kesehatan
  - 2.2. Seluruh tenaga kesehatan
- 3. Ruang Lingkup**
- 3.1. Seluruh pelayanan kesehatan
  - 3.2. Seluruh tenaga kesehatan
- 4. Acuan**
- 4.1. Peraturan Menteri Kesehatan No. 12/2012 tentang Organisasi dan Tata Kerja Kementerian Kesehatan
  - 4.2. Peraturan Menteri Kesehatan No. 13/2012 tentang Organisasi dan Tata Kerja Dinas Kesehatan

- DAFTAR ISI**
1. Tujuan
  2. Sasaran
  3. Ruang Lingkup
  4. Acuan
  5. Definisi
  6. Prosedur
  7. Dokumentasi
  8. Referensi
- 1. Tujuan**
- 1.1. Untuk menjamin mutu pelayanan
  - 1.2. Untuk meningkatkan efisiensi pelayanan
- 2. Sasaran**
- 2.1. Seluruh pelayanan kesehatan
  - 2.2. Seluruh tenaga kesehatan
- 3. Ruang Lingkup**
- 3.1. Seluruh pelayanan kesehatan
  - 3.2. Seluruh tenaga kesehatan
- 4. Acuan**
- 4.1. Peraturan Menteri Kesehatan No. 12/2012 tentang Organisasi dan Tata Kerja Kementerian Kesehatan
  - 4.2. Peraturan Menteri Kesehatan No. 13/2012 tentang Organisasi dan Tata Kerja Dinas Kesehatan

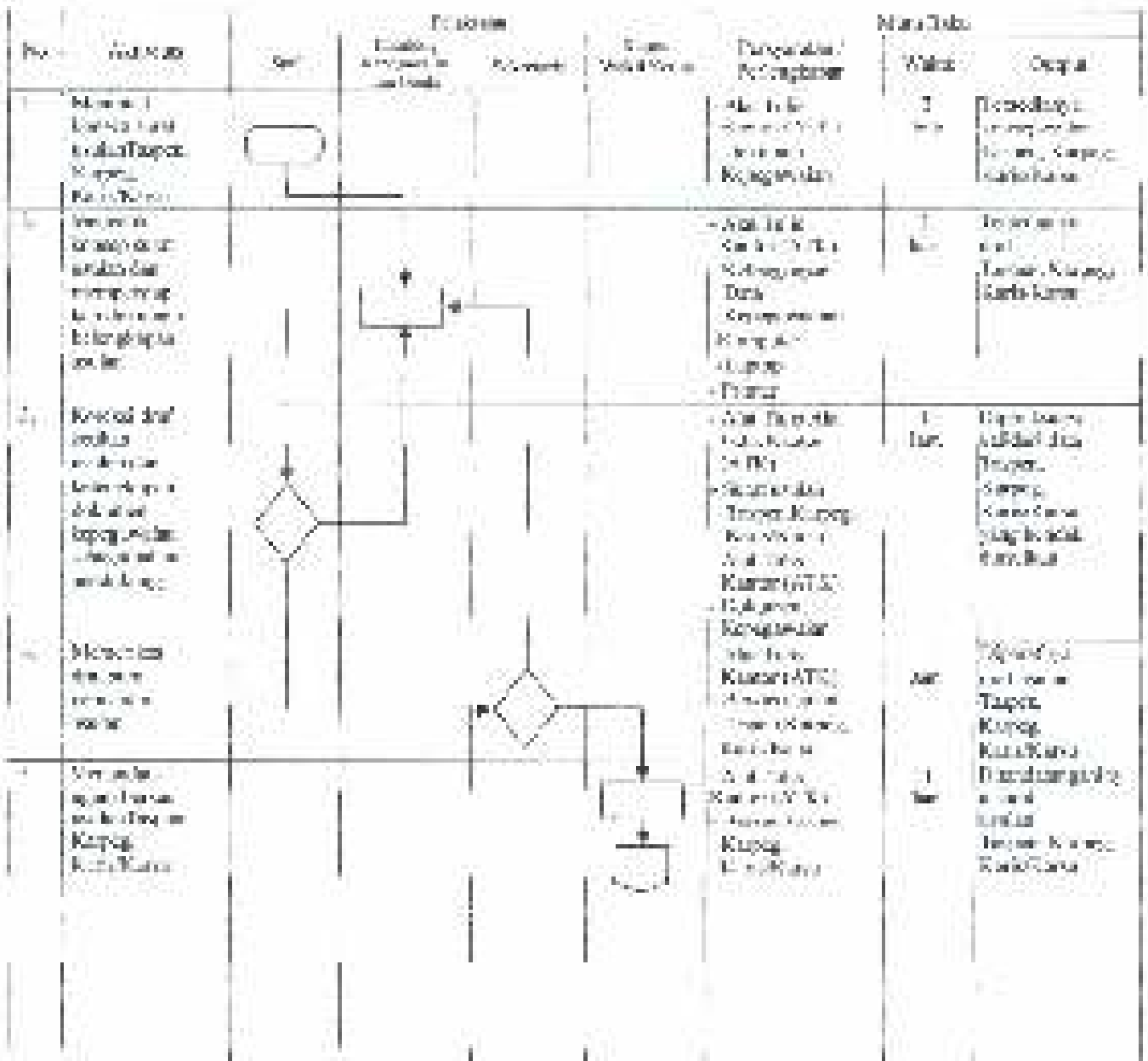

No	Kategori	Pencapaian			Materi Pokok		
		Nilai	Perolehan	Perolehan	Perolehan	Markah	Chapman
1	<p>Menyebutkan nama-nama tumbuhan yang ada di sekitar rumah.</p> <p>Menyebutkan nama-nama tumbuhan yang ada di sekitar rumah.</p> <p>Menyebutkan nama-nama tumbuhan yang ada di sekitar rumah.</p>				<p>Menyebutkan nama-nama tumbuhan yang ada di sekitar rumah.</p> <p>Menyebutkan nama-nama tumbuhan yang ada di sekitar rumah.</p> <p>Menyebutkan nama-nama tumbuhan yang ada di sekitar rumah.</p>	15	<p>Menyebutkan nama-nama tumbuhan yang ada di sekitar rumah.</p> <p>Menyebutkan nama-nama tumbuhan yang ada di sekitar rumah.</p> <p>Menyebutkan nama-nama tumbuhan yang ada di sekitar rumah.</p>
2	<p>Menyebutkan nama-nama tumbuhan yang ada di sekitar rumah.</p> <p>Menyebutkan nama-nama tumbuhan yang ada di sekitar rumah.</p> <p>Menyebutkan nama-nama tumbuhan yang ada di sekitar rumah.</p>				<p>Menyebutkan nama-nama tumbuhan yang ada di sekitar rumah.</p> <p>Menyebutkan nama-nama tumbuhan yang ada di sekitar rumah.</p> <p>Menyebutkan nama-nama tumbuhan yang ada di sekitar rumah.</p>	15	<p>Menyebutkan nama-nama tumbuhan yang ada di sekitar rumah.</p> <p>Menyebutkan nama-nama tumbuhan yang ada di sekitar rumah.</p> <p>Menyebutkan nama-nama tumbuhan yang ada di sekitar rumah.</p>
3	<p>Menyebutkan nama-nama tumbuhan yang ada di sekitar rumah.</p> <p>Menyebutkan nama-nama tumbuhan yang ada di sekitar rumah.</p> <p>Menyebutkan nama-nama tumbuhan yang ada di sekitar rumah.</p>				<p>Menyebutkan nama-nama tumbuhan yang ada di sekitar rumah.</p> <p>Menyebutkan nama-nama tumbuhan yang ada di sekitar rumah.</p> <p>Menyebutkan nama-nama tumbuhan yang ada di sekitar rumah.</p>	15	<p>Menyebutkan nama-nama tumbuhan yang ada di sekitar rumah.</p> <p>Menyebutkan nama-nama tumbuhan yang ada di sekitar rumah.</p> <p>Menyebutkan nama-nama tumbuhan yang ada di sekitar rumah.</p>